



Digitale projector
Gebruikershandleiding

LW550 / LH550

V 1.00

Informatie betreffende garantie en copyright

Beperkte garantie

BenQ biedt een garantie voor dit product tegen materiaal- en fabricagefouten bij gewoon gebruik en opslag.

Bij een garantieclaim is bewijs van de aankoopdatum vereist. In geval dit product binnen de garantieperiode defect wordt bevonden, dan is BenQ alleen verplicht tot en is uw enigste oplossing de defecte onderdelen te vervangen (inclusief arbeidskosten). Om garantieservice te verkrijgen, dient u onmiddellijk de dealer waar u het product hebt gekocht, in te lichten over de defecten.

Belangrijk: De bovenstaande garantie vervalt indien de klant heeft nagelaten het product te gebruiken volgens de schriftelijke instructies van BenQ, in het bijzonder de instructies inzake de gebruiksomstandigheden. De vochtigheidsgraad moet tussen 10% en 90% liggen, de temperatuur tussen 0°C en 35°C en de projector mag niet worden gebruikt op stoffige plaatsen of op plaatsen hoger dan 4920 voet. Deze garantie geeft u specifieke juridische rechten en u hebt mogelijk andere rechten die per land kunnen verschillen.

Ga voor meer informatie naar www.BenQ.com.

Copyright

Copyright © 2023 door BenQ Corporation. Alle rechten voorbehouden. Van deze publicatie mogen in geen enkele vorm of op geen enkele wijze, elektronisch, mechanisch, magnetisch, optisch, chemisch, handmatig of anders, delen worden gereproduceerd, overgedragen, overgeschreven, opgeslagen in een zoekstelsel of in elke willekeurige taal of computertaal worden vertaald, zonder de schriftelijke toestemming van BenQ Corporation.

Disclaimer

BenQ Corporation verstrekt geen verklaringen of garanties, expliciet of impliciet, betreffende de inhoud hiervan en wijst uitdrukkelijk eventuele garanties, verhandelbaarheid of geschiktheid voor een specifiek doeleinde af. Daarnaast behoudt BenQ Corporation zich het recht voor om deze publicatie te herzien en van tijd tot tijd wijzigingen aan te brengen aan de inhoud ervan, zonder verplicht te zijn personen betreffende dergelijke herzieningen of veranderingen te hoeven in te lichten.

*DLP, Digital Micromirror Device en DMD zijn handelsmerken van Texas Instruments. Anderen zijn copyrights van hun respectievelijke bedrijven of organisaties.

Octrooien

Ga naar <http://patmarking.benq.com/> voor de details over de octrooilicentie van de BenQ-projector.

Inhoud

Informatie betreffende garantie en copyright	2
Belangrijke veiligheidsinstructies	4
Inleiding	7
Inhoud van de verpakking	7
Buitenkant van de projector	8
Bedieningselementen en functies	9
De projector positioneren	12
Het kiezen van een plek	12
Een voorkeursgrootte voor het geprojecteerde beeld verkrijgen.....	13
De projector monteren.....	15
Het geprojecteerde beeld afstellen	16
Verbinding	18
Werking	20
De projector opstarten	20
De menu's gebruiken	21
De projector veiligstellen	22
Ingangssignaal wisselen	24
De projector uitschakelen	24
Menuwerking	25
Menu Systeem	25
Menu Basis	29
Menu Geavanceerd	31
Onderhoud	41
Zorg voor de projector	41
Lichtbroninformatie	42
Probleemoplossen	44
Specificaties	45
Specificaties van de projector	45
Afmetingen	46
Timingdiagram.....	47

Belangrijke veiligheidsinstructies

Uw projector is ontworpen en getest om te voldoen aan de nieuwste normen inzake veiligheid van de apparatuur voor informatietechnologie. Echter, om veilig gebruik van dit product te waarborgen, is het belangrijk dat u de instructies naleeft, zoals in deze handleiding worden genoemd en die op het product zijn gemarkeerd.

1. **Lees deze handleiding voor dat u uw projector bedient.** Bewaar het voor toekomstige raadpleging.

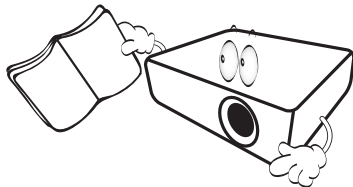

2. **Kijk tijdens de werking niet rechtstreeks naar de projectorlens.** De intense lichtstraal kan uw ogen beschadigen.

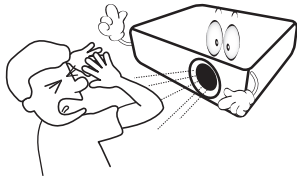

3. **Verwijs onderhoud aan bevoegd servicepersoneel.**

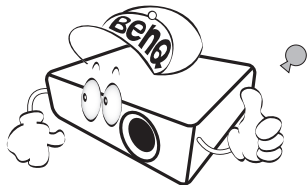

4. **Zorg er altijd voor dat de lenssluiter (indien aanwezig) is geopend of de lensdop (indien aanwezig) is verwijderd wanneer de lichtbron van de projector brandt.**

5. De lichtbron wordt erg heet tijdens het gebruik.

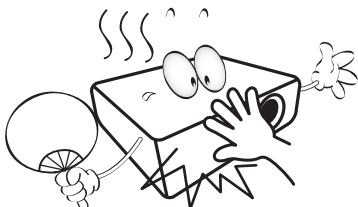

6. In sommige landen is de netspanning NIET stabiel is. Deze projector is ontworpen om veilig te werken binnen een bereik van netspanning tussen 100 tot 240 Volt wisselstroom. Hij kan echter falen als stroomstoringen schommelingen van ± 10 Volt optreden. **In gebieden waar de netspanning kan schommelen of uitvallen, wordt het aanbevolen dat u uw projector aansluit via een stroomstabilisator, overspanningsafleider of noodstroomvoeding (UPS).**

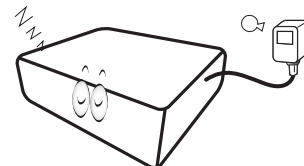

7. **Blokkeer de projectielens niet met objecten als de projector in werking is.** Hierdoor kunnen de objecten heet worden en vervormd raken of zelfs brand veroorzaken. Om de lichtbron tijdelijk uit te schakelen, gebruikt u de functie leeg.

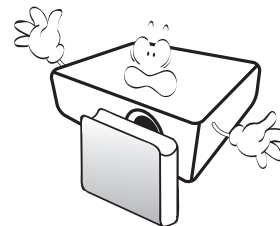

8. **Gebruik de lichtbronnen niet langer dan de voorgeschreven levensduur.**

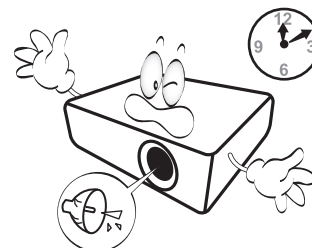

9. Plaats dit product niet op een onstabiele wagen, stand of tafel. Het product kan vallen en ernstige schade ondergaan.

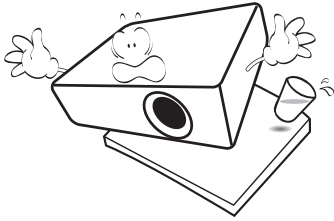

10. Open deze projector niet zelf. De onderdelen van het apparaat staan onder hoge, levensgevaarlijke spanning.

U mag onder geen enkele voorwaarde andere panelen ongedaan maken of verwijderen. Laat reparaties uitsluitend over aan gekwalificeerde professionele reparateurs.

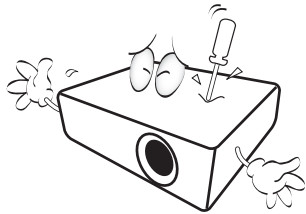

11. Blokkeer niet de ventilatieopeningen.

- Plaats deze projector niet op een deken, beddengoed of elke andere zachte ondergrond.
- Dek deze projector niet af met doek of andere items.
- Plaats geen ontvlambare stoffen in de buurt van de projector.

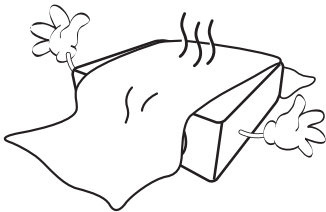

Als de ventilatieopeningen ernstig worden belemmerd, kan de oververhitting in de projector leiden tot brand.

12. Plaats de projector altijd op een egaal, horizontaal oppervlak tijdens de werking.

- Gebruik het noch wanneer hij in een grotere hoek dan 10 graden van links naar rechts is gekanteld, noch wanneer gekanteld in een grotere hoek dan 15 graden van voor naar achteren. Als u de projector gebruikt wanneer deze niet volledig horizontaal staat, werkt deze mogelijk niet optimaal of kan de lichtbron beschadigd raken.

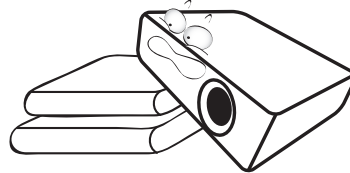

13. Plaats de projector niet terwijl deze geheel verticaal staat. De projector kan dan vallen en letsel veroorzaken of beschadigd raken.

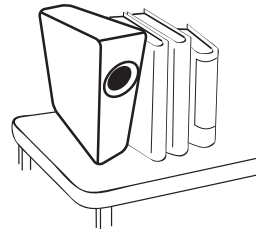

14. Sta niet op de projector en plaats geen objecten erop. Behalve mogelijke fysieke schade aan de projector, kan dit resulteren in ongelukken en mogelijk letsel.

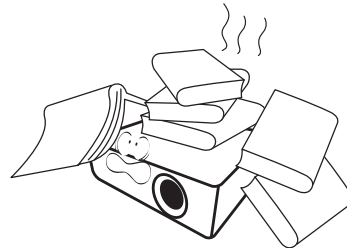

15. Als de projector in werking is, kunt u mogelijk verwarmde lucht en geur van het ventilatierooster waarnemen. Dit is een normaal fenomeen en geeft niet aan dat het product defect is.

16. Plaats geen vloeistoffen in de buurt van of op de projector. Gemorste vloeistoffen in de projector kunnen storing eraan veroorzaken. Als de projector nat wordt, verwijder het dan van het stopcontact en bel naar BenQ om de projector te laten onderhouden.

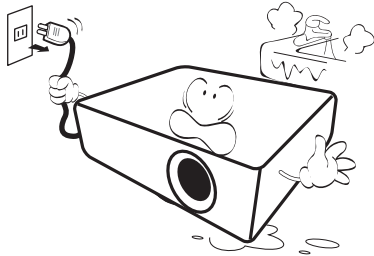

17. Dit product kan omgekeerde afbeeldingen weergeven voor plafond-/wandinstallatie.

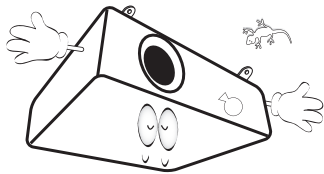

18. Dit apparaat moet geaard zijn.

19. Plaats deze projector niet in één van de volgende omgevingen.

- Slecht geventileerde of afgesloten ruimte. zorg voor ten minste 50 cm afstand van muren en zorg voor een vrije luchtstroom rondom de projector.
- locaties waar temperaturen overmatig hoog kunnen worden, zoals in een auto met alle ramen gesloten.
- in locaties met overmatige vochtigheid, stof of sigarettenrook kunnen optische componenten vervuild raken, kan de levensduur van de projector worden verkort en de afbeeldingen donkerder worden weergegeven.

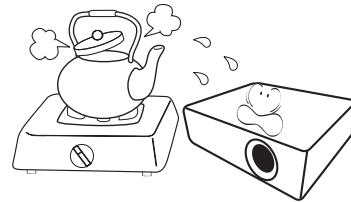

- locaties nabij brandalarmen;
- locaties met een omgevingstemperatuur van meer dan 40°C/104°F;
- locaties waar de hoogten groter zijn dan 3000 m (10000 voet).

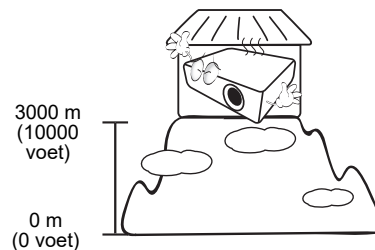

Risicogroep 2

1. Volgens de classificatie van fotobiologische veiligheid van lichtbronnen en lichtbronsystemen valt dit product onder Risicogroep 2, IEC 62471-5:2015.
2. Dit product straalt mogelijk gevaarlijke optische straling uit.
3. Staar niet in de werkende lichtbron. Dit kan uw ogen beschadigen.
4. Net als bij elke heldere lichtbron, mag u niet rechtstreeks in de lichtstraal kijken.



 Om schade te voorkomen aan de DLP-chips, mag nooit een krachtige laserstraal op de projectielens worden gericht.

Inleiding

Inhoud van de verpakking

Pak de doos voorzichtig uit en zorg dat u alle hieronder getoonde items hebt. Als enkele van deze items ontbreken, neem dan contact op met de plaats van uw aankoop.

Standaardaccessoires

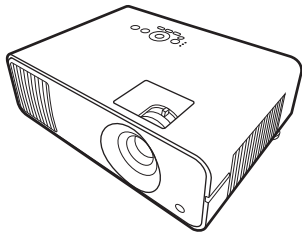

Projector

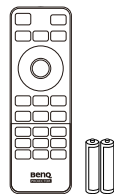

Afstandsbediening met
batterijen

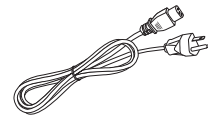

Netsnoer

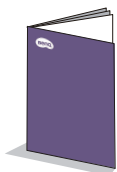

Snelgids



Garantiekaart*

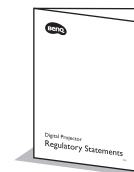

Voorschriften



- De meegeleverde accessoires zijn geschikt voor uw regio, maar verschillen mogelijk van die in de afbeeldingen.
- *De garantiekaart wordt alleen in enkele specifieke regio's geleverd. Raadpleeg uw dealer voor meer informatie.

De batterijen van de afstandsbediening vervangen

1. Druk op het batterijpaneel en open deze, zoals wordt weergegeven.
2. Verwijder de oude batterijen (indien van toepassing) en plaats twee AAA-batterijen. Zorg dat de positieve en negatieve zijdes correct zijn gepositioneerd zoals in de afbeelding is weergegeven.
3. Plaats het batterijpaneel terug totdat deze op zijn plaats klikt.

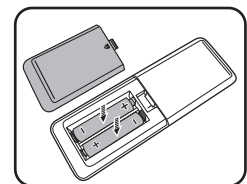
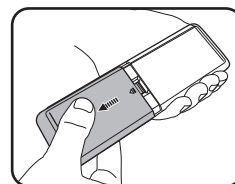

- Laat de afstandsbediening en batterijen niet in een omgeving met overmatige warmte of vochtigheid, zoals de keuken, badkamer, sauna, serre of in een gesloten auto.
- Gebruik alleen dezelfde batterijen of batterijen van hetzelfde type dat door de fabrikant van de batterij wordt aanbevolen.
- Gooi de gebruikte batterijen weg volgens de instructies van de fabrikant en de lokale milieuwetten in uw regio.
- Gooi de batterijen nooit in vuur. Dit veroorzaakt gevaar op explosie.
- Als de batterijen leeg zijn of als u de afstandsbediening voor een lange tijd niet wilt gebruiken, verwijder dan de batterijen, om schade aan de afstandsbediening door mogelijke lekkende batterijen te vermijden.

Buitenkant van de projector

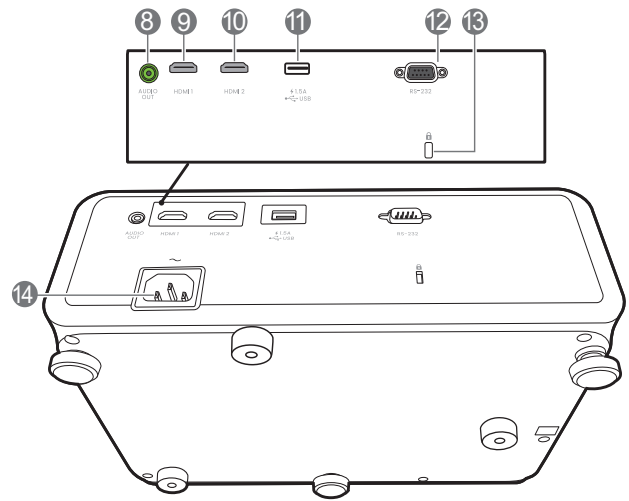
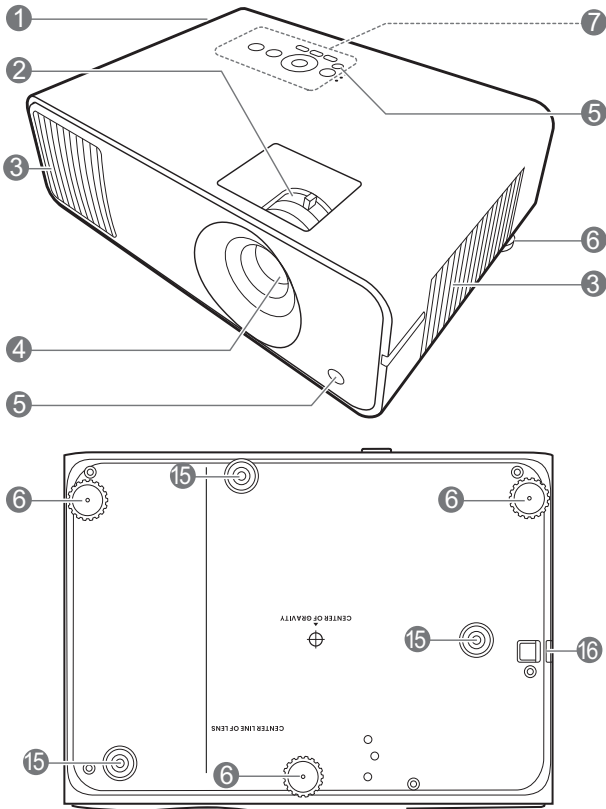

1. Ventilatie (luchtuitlaat)
2. Focusring en zoomring
3. Ventilatie (luchtinlaat)
4. Projectielens
5. IR-afstandssensor
6. Verstelvoetjes
7. Extern bedieningspaneel
(Raadpleeg [Bedieningselementen en functies op pagina 9.](#))

8. Audio-uitgang
9. HDMI 1-ingangspoort
10. HDMI 2-ingangspoort
11. USB type A-poort met oplaadvermogen
12. RS-232-poort
13. Sleuf voor Kensington-vergrendeling
14. Wisselstroomstekker
15. Oplegningen voor wandmontage
16. Beveiligingsbalk

Bedieningselementen en functies

Projector en afstandsbediening



Alle toetsbedieningen die in dit document worden beschreven, zijn beschikbaar op de afstandsbediening of projector.

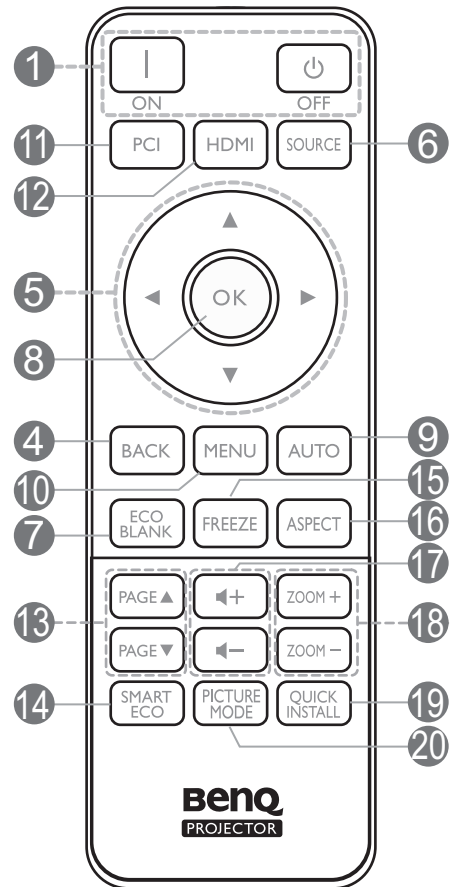
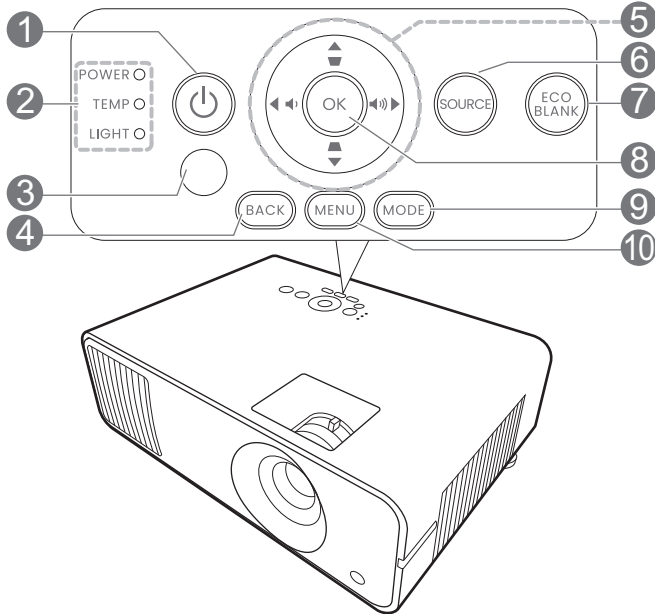

1. **AAN/UIT**

Schakelt de projector tussen standby-modus of aan.

 **ON** /  **Off**

Schakelt de projector tussen standby-modus of aan.

2. **POWER (Power-lampje)/TEMP (Waarschuwingslampje temperatuur)/LIGHT (Light-indicator)** (zie [Indicatoren op pagina 43.](#))



3. IR-afstandssensor

4. **BACK**

Brengt u terug naar het vorige OSD-menu, sluit af en slaat menu-instellingen op.

5. Pijltoetsen (, , ,)

Als het menu On-screen display (OSD) is geactiveerd, worden deze toetsen als directionele toetsen gebruikt om de gewenste menu-items te selecteren en aanpassingen te maken.

Keystone-toetsen (, )

Geeft de keystone-correctiepagina weer.

Volumeknoppen  / 

Zet het volume van de projector lager of hoger.

6. SOURCE

Geeft de bronselectiebalk weer.

7. ECO BLANK

Gebruikt om het schermbeeld te verbergen.



Blokkeer de projectielens niet tijdens projectie. Hierdoor kunnen de objecten heet worden en vervormd raken of zelfs brand veroorzaken.

8. OK

Bevestigt het menu-item van On-screen display (OSD).

9. AUTO

Geen functie.

10. MENU

Schakelt het menu On-screen display (OSD) in.

11. Bronselectieknop: PC 1

Geen functie.

12. Bronselectieknop: HDMI

Selecteert de **HDMI 1**-ingangbron voor weergave.

13. PAGE▲/PAGE▼

Stel uw weergavesoftware (op een aangesloten pc) in werking die op opdrachten Page-up/down reageert (zoals Microsoft PowerPoint).

14. SMART ECO

Toont het menu **Lichtmodus** waarin u een geschikte lichtbronmodus kunt selecteren.

15. FREEZE

Bevriest het geprojecteerde beeld.

16. ASPECT

Selecteert de hoogte/breedteverhouding van de weergave.

17. Volumeknoppen ◀- / ▶+

Zet het volume van de projector lager of hoger.

18. ZOOM+/ZOOM-

Vergroot of verkleint de afmeting van het geprojecteerde beeld.

19. QUICK INSTALL

Selecteert snel enkele functies om het geprojecteerde beeld af te stellen en geeft het testpatroon weer.

20. PICTURE MODE

Toont het menu **Beeldmodus** waarin u een Beeld selecteren.

Effectief bereik van afstandsbediening

De afstandsbediening moet in een hoek van 30 graden loodrecht op de IR-afstandsbedieningssensor(en) worden gericht om juist te functioneren. De afstand tussen de afstandsbediening en de sensor(en) mag niet de 8 meter overschrijden (~ 26 voet).

Zorg dat tussen de afstandsbediening en de IR-sensor(en) van de projector geen obstakels liggen die de infraroodstraal kunnen blokkeren.

- De projector vanaf de voorzijde bedienen
- De projector vanaf de bovenzijde bedienen

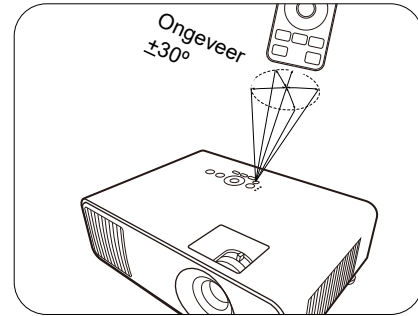
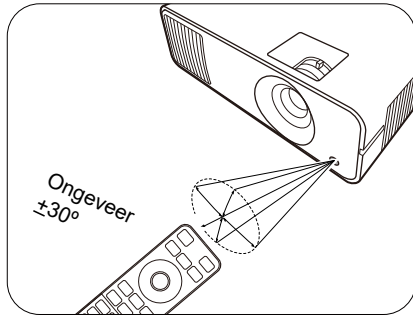

De projector positioneren

Het kiezen van een plek

Alvorens een installatielocatie te kiezen voor uw projector, moet u de volgende factoren in beschouwing nemen:

- Grootte en positie van uw scherm
- Locatie van stopcontact
- Locatie en afstand tussen de projector en de rest van uw apparatuur

U kunt uw projector op de volgende wijze installeren.

1. Tafel voor

Selecteer deze locatie waarbij de projector op de tafel voor het scherm is geplaatst. Dit is de meest gebruikte wijze om de projector voor snelle installatie en draagbaarheid te plaatsen.

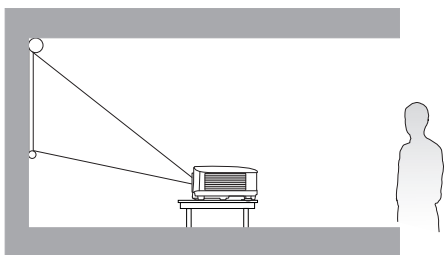

2. Tafel achter

Selecteer deze locatie waarbij de projector op de tafel achter het scherm is geplaatst. Let op dat hiervoor een speciaal scherm voor projectie van achteren is vereist.

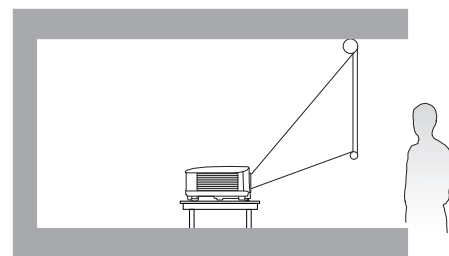

3. Plafond voor

Selecteer deze locatie waarbij de projector ondersteboven hangt voor het scherm. Schaf de BenQ-plafond-/wandmontageset voor de projector aan bij uw dealer om uw projector te monteren.

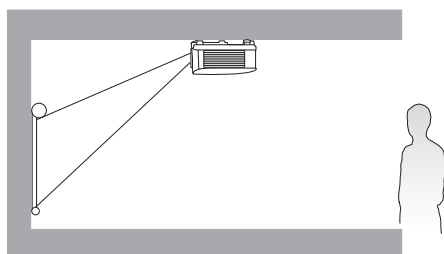

4. Plafond achter

Selecteer deze locatie waarbij de projector ondersteboven hangt achter het scherm. Let op dat voor deze installatielocatie een speciaal scherm voor projectie van achteren en de BenQ-plafond-/wandmontageset voor de projector zijn vereist.

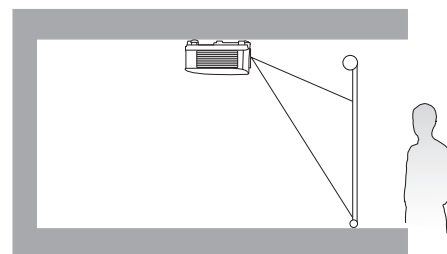

Na het inschakelen van de projector gaat u naar het **menu Geavanceerd - Instell.** > **Projectorinstallatie** en drukt u op ◀/▶ om een instelling te selecteren.

U kunt ook **QUICK INSTALL** gebruiken op de afstandsbediening om dit menu te openen.

Een voorkeursgrootte voor het geprojecteerde beeld verkrijgen

De afstand van de projectorlens tot het scherm, de zoominstelling (indien beschikbaar) en de video-indeling beïnvloeden de grootte van het geprojecteerde beeld.

Projectieafmetingen

LW550

- De hoogte-/breedteverhouding van het scherm is 16:10 en de hoogte-/breedteverhouding van het geprojecteerde beeld is 16:10

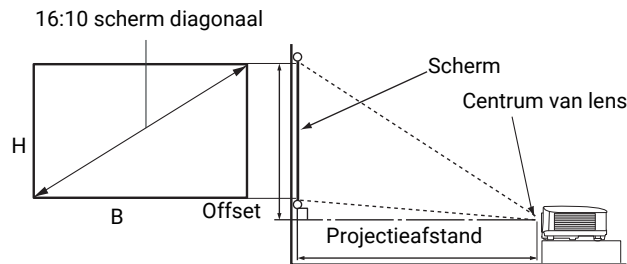

Schermformaat				Projectieafstand (mm)			Offset (mm)
Diagonaal		H (mm)	B (mm)	Min. afstand (met max. zoom)	Gemiddeld	Max afstand (met min. zoom)	
Inch	mm						
30	762	404	646	1002	1050	1098	0
40	1016	538	862	1335	1400	1465	0
50	1270	673	1077	1669	1750	1831	0
60	1524	808	1292	2003	2100	2197	0
70	1778	942	1508	2337	2450	2563	0
80	2032	1077	1723	2671	2800	2929	0
90	2286	1212	1939	3005	3150	3295	0
100	2540	1346	2154	3339	3500	3662	0
110	2794	1481	2369	3672	3850	4028	0
120	3048	1615	2585	4006	4200	4394	0
130	3302	1750	2800	4340	4550	4760	0
140	3556	1885	3015	4674	4900	5126	0
150	3810	2019	3231	5008	5250	5492	0
160	4064	2154	3446	5342	5600	5859	0
170	4318	2289	3662	5676	5950	6225	0
180	4572	2423	3877	6009	6300	6591	0
190	4826	2558	4092	6343	6650	6957	0
200	5080	2692	4308	6677	7000	7323	0

Bijvoorbeeld, als u een scherm van 120 inch gebruikt, dan is de aanbevolen projectieafstand 4200 mm.

Als uw gemeten projectieafstand 5200 mm is, dan is 5250 mm de beste benadering in de "Projectieafstand (mm)"-kolom. Door in deze rij te kijken, ziet u dat een scherm van 150" (ca 3,8 m) wordt vereist.

LH550

- De hoogte-/breedteverhouding van het scherm is 16:9 en de hoogte-/breedteverhouding van het geprojecteerde beeld is 16:9

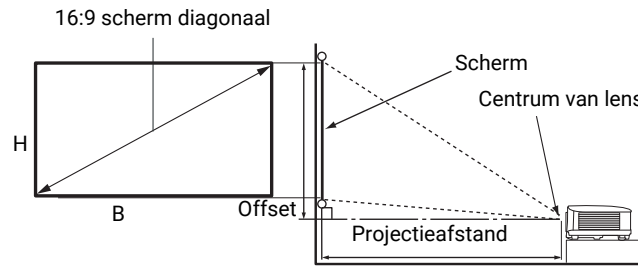

Schermformaat			Projectieafstand (mm)			Offset (mm)	
Diagonaal		H (mm)	B (mm)	Min. afstand (met max. zoom)	Gemiddeld		Max afstand (met min. zoom)
Inch	mm						
30	762	374	664	990	1039	1089	11
40	1016	498	886	1319	1386	1452	15
50	1270	623	1107	1649	1732	1815	19
60	1524	747	1328	1979	2079	2178	22
70	1778	872	1550	2309	2425	2541	26
80	2032	996	1771	2639	2772	2905	30
90	2286	1121	1992	2969	3118	3268	34
100	2540	1245	2214	3299	3465	3631	37
110	2794	1370	2435	3628	3811	3994	41
120	3048	1494	2657	3958	4158	4357	45
130	3302	1619	2878	4288	4504	4720	49
140	3556	1743	3099	4618	4850	5083	52
150	3810	1868	3321	4948	5197	5446	56
160	4064	1992	3542	5278	5543	5809	60
170	4318	2117	3763	5608	5890	6172	64
180	4572	2241	3985	5937	6236	6535	67
190	4826	2366	4206	6267	6583	6898	71
200	5080	2491	4428	6597	6929	7261	75

Bijvoorbeeld, als u een scherm van 120 inch gebruikt, dan is de aanbevolen projectieafstand 4158 mm.

Als uw gemeten projectieafstand 3000 mm is, dan is 3118 mm de beste benadering in de "Projectieafstand (mm)"-kolom. Door in deze rij te kijken, ziet u dat een scherm van 90" (ca 2,3 m) wordt vereist.



Voor een optimale projectiekwaliteit wordt aangeraden om de projectie uit te voeren met de volgende waarden uit de niet-grijze rijen.



Alle afmetingen zijn approximatief en kunnen van de feitelijke grootten verschillen.

BenQ beveelt aan, dat bij een permanente plaatsing van de projector de projectiegrootte en -afstand eerst ter plaatse met de projector fysiek te testen, zodat u rekening kunt houden met de optische eigenschappen van deze projector. U kunt op deze wijze de precieze montagepositie vaststellen die het beste geschikt is voor uw installatielocatie.

De projector monteren

Als u uw projector wenst te monteren, raden wij u ten zeerste aan dat u de juist passende BenQ-montageset voor de projector gebruikt en dat u zorgt dat deze stevig en veilig wordt geïnstalleerd.

Als u een montageset voor de projector gebruikt die niet van het merk BenQ is, dan ontstaat er een veiligheidsrisico waardoor de projector kan vallen wegens onjuiste bevestiging door de verkeerde maat of lengte van schroeven te gebruiken.

Alvorens de projector te monteren

- Schaf een BenQ-montageset voor de projector aan waar u uw BenQ-projector hebt gekocht.
- BenQ raadt u aan dat u ook een afzonderlijke Kensington-vergrendelingscompatibele beveiligingskabel aanschaft en deze stevig aan de Kensington-vergrendelings sleuf op de projector en de basis van de montagebeugel bevestigt. Dit zal de ondergeschikte rol spelen om de projector te weerhouden als de bevestiging ervan aan de montagebeugel los raakt.
- Vraag uw dealer om voor u de projector te installeren. Door zelf uw projector te installeren, kunt u veroorzaken dat deze valt wat in letsel kan resulteren.
- Neem de nodige maatregelen om te voorkomen dat de projector valt, bijvoorbeeld tijdens een aardbeving.
- De garantie dekt geen schade aan het product die wordt veroorzaakt door de projector met een montageset voor projectoren te gebruiken dat niet van het merk BenQ is.
- Houd rekening met de omgevingstemperatuur op de plek waar de projector op het plafond of aan de wand wordt gemonteerd. Als een kachel wordt gebruikt, kan de temperatuur rond het plafond/de wand hoger zijn dan verwacht.
- Lees de gebruikershandleiding voor de montageset inzake het koppelbereik. Door met een koppel vast te maken die het aanbevolen bereik overschrijdt, kan schade aan de projector veroorzaken en vervolgens een val.
- Zorg dat de netuitgang op een toegankelijke hoogte is, zodat u de projector gemakkelijk kunt uitschakelen.

Plafond/wandmontage installatiediagram

Schroef voor plafond-/wandmontage: M4
(Max L = 25 mm; Min L = 20 mm)

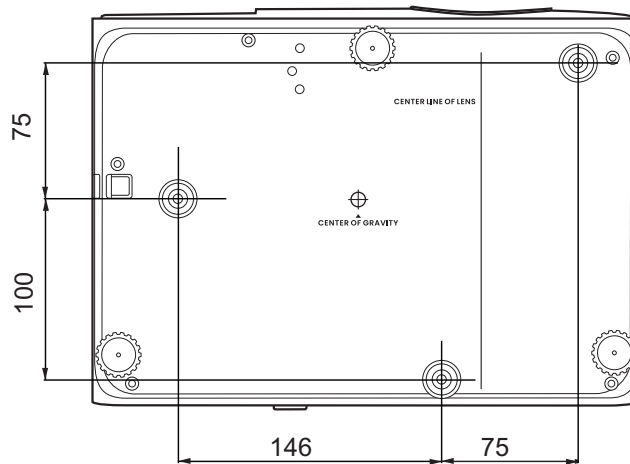

Eenheid: mm

Het geprojecteerde beeld afstellen

De projectiehoek afstellen

Als de projector niet op een egaal oppervlak is geplaatst of als het scherm en de projector niet loodrecht ten opzichte van elkaar zijn, dan wordt het geprojecteerde beeld trapeziumvormig. U kunt de stelootjes draaien om de horizontale hoek fijn af te stellen.

Om de pootjes uit te trekken, schroeft u de stelootjes in omgekeerde richting.

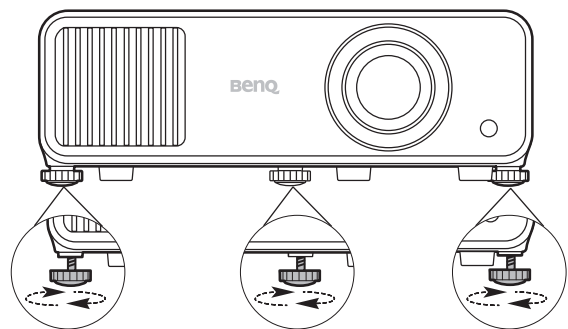

Kijk niet in de lens wanneer de lichtbron brandt. Het felle licht kan schade toebrengen aan uw ogen.

Fijnafstelling van de beeldgrootte en helderheid

Stel het geprojecteerde beeld met de zoomring af op de grootte die u nodig hebt.

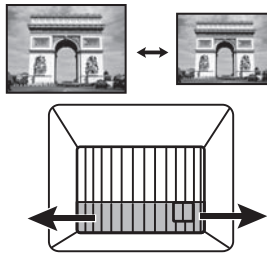

Maak het beeld scherp door aan de focusing te draaien.

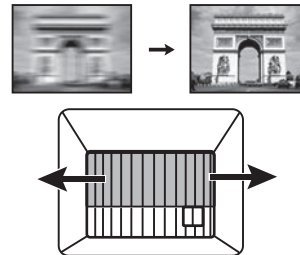

Keystone-correctie

Keystone veroorzaken, verwijst naar de situatie waarbij het geprojecteerde beeld trapezoïdevormig wordt door de gehoekte projectie.

U kunt dit corrigeren door de hoogte van de projector aan te passen, maar ook, als u wilt dat de projector dit automatisch aanpast, met de automatisch keystonecorrectie. Stel de functie **Auto verticale keystone** in het **Geavanceerd-menu - Weergave-menu** in op **Aan**.

Of corrigeer het handmatig via onderstaande stappen.

1. Voer één van de volgende stappen uit om de pagina Keystone-correctie weer te geven.
 - Druk op de projector of de afstandbediening op ▲ / ▼.
 - Druk op de afstandbediening op **QUICK INSTALL**. Druk op ▼ om **2D-keystone** te markeren en druk op **OK**.
 - Ga naar het **menu Geavanceerd - Weergave > 2D-keystone** en druk op **OK**.
2. Nadat de pagina **2D-keystone**-correctie wordt weergegeven. Corrigeer keystone aan de bovenkant van het beeld met ▼. Corrigeer keystone aan de onderkant van het beeld met ▲. Corrigeer keystone aan de rechterkant van het beeld met ◀. Corrigeer keystone aan de linkerkant van het beeld met ▶.

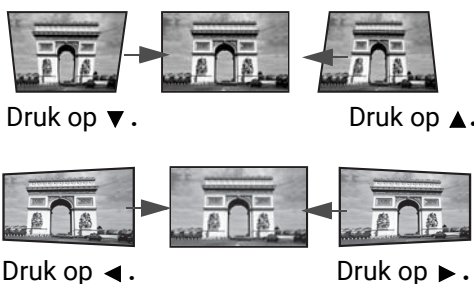

Verbinding

Zorg voor het volgende als u een signaalbron op de projector aansluit:

1. Schakel alle apparatuur uit alvorens u enige aansluitingen maakt.
2. Gebruik de juiste signaalkabels voor elke bron.
3. Zorg dat de kabels goed zijn geplaatst.

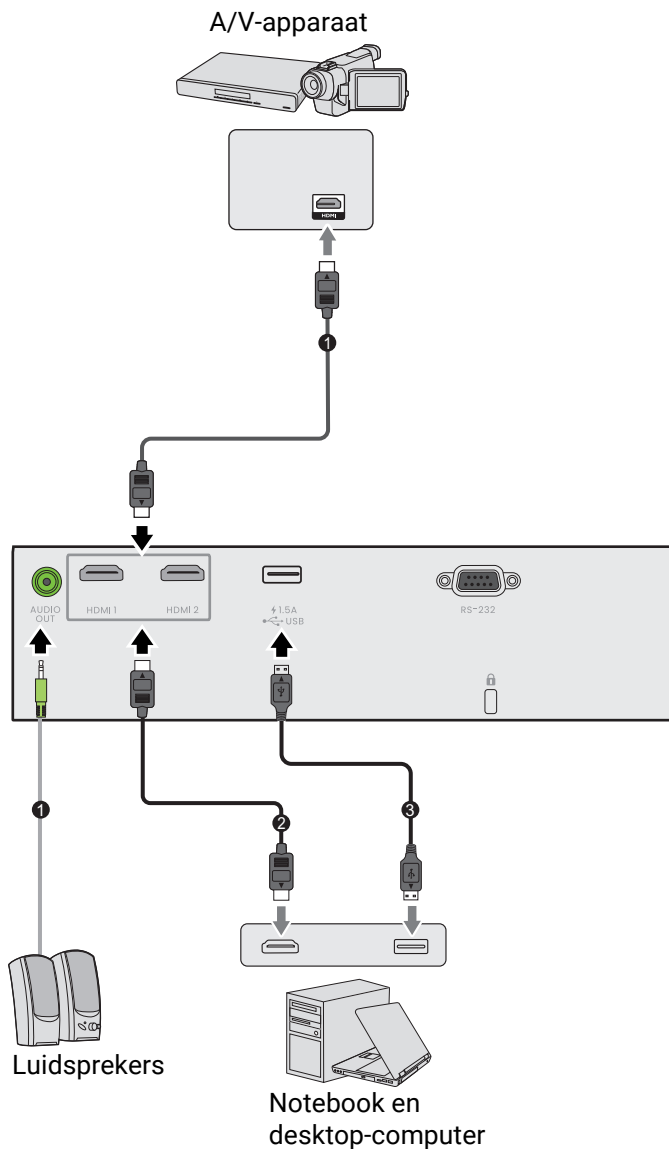

1	Audiokabel
2	HDMI-kabel
3	USB-kabel



- In de bovenstaande aansluitingen, zijn mogelijk enkele kabels niet inbegrepen met de projector (raadpleeg [Inhoud van de verpakking op pagina 7](#)). Zij zijn commercieel verkrijgbaar bij elektronikazaken.
- De afbeeldingen voor de aansluiten zijn alleen ter referentie. De achterste aansluitbussen die op de projector beschikbaar zijn, kunnen per projectormodel verschillen.
- Veel notebooks schakelen hun externe videoporten niet in als zij op een projector zijn aangesloten. Meestal wordt de externe display in/uit geschakeld via een toetsencombinatie, zoals FN + functietoets met een monitorsymbool. Druk tegelijkertijd op FN en de gelabelde functietoets. Raadpleeg de documentatie van uw notebook om de toetsencombinatie voor uw notebook te vinden.
- Als het geselecteerde videobeeld niet wordt weergegeven nadat de projector is ingeschakeld en de juiste videobron is geselecteerd, controleer dan of het videobronapparaat is ingeschakeld en juist werkt. Controleer ook of de signaalkabels juist zijn aangesloten.

Audio aansluiten

De projector heeft, alleen voor bedrijfsdoeleinden, geïntegreerde mono-luidsprekers die zijn ontworpen om basis-audiofunctionaliteit te geven met bijbehorende gegevenspresentaties. Zij zijn niet ontworpen of bedoeld voor stereo-audioreproductie dat naar verwachting kan worden gebruikt in toepassingen voor thuisbioscopen. Een stereo-audio-ingang (indien gegeven), wordt via de luidsprekers van de projector in een algemene mono-audio-uitgang gemengd.



De geïntegreerde luidspreker(s) zal/zullen worden gedempt als de **AUDIO OUT**-stekker wordt aangesloten.



- Zelfs als een stereo-audio-ingang is aangesloten, kan de projector alleen maar gemengde mono-audio afspelen.
- Als het geselecteerde videobeeld niet wordt weergegeven nadat de projector is ingeschakeld en de juiste videobron is geselecteerd, controleer dan of het videobronapparaat is ingeschakeld en juist werkt. Controleer ook of de signaalkabels juist zijn aangesloten.

Werking

De projector opstarten

1. Steek de stroomkabel in. Schakel de schakelaar van de netuitgang in (waar uitgerust). Het oranje lampje van de voedingsindicator op de projector brandt nadat de voeding is toegepast.
2. Druk op de projector op  of op de afstandsbediening op  om de projector te starten. Het groene lampje van de voedingsindicator knippert en blijft groen als de projector aan is.

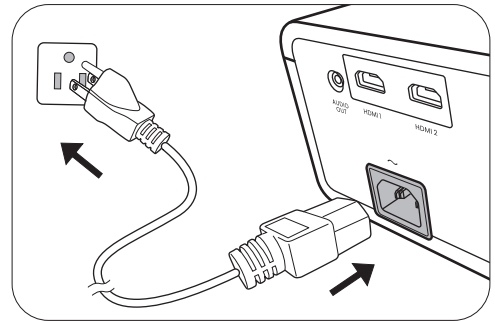

De opstartprocedure duurt ongeveer 10 seconden. In een latere fase van het opstarten, wordt een opstartlogo geprojecteerd.

Draai, indien nodig, de focusing om de beeldscherpte af te stellen.

3. Als de projector voor de eerste keer wordt geactiveerd, selecteert u volgens de instructies op het scherm uw OSD-taal.
4. Als u voor een wachtwoord wordt gevraagd, drukt u op de pijltoetsen om een 6-cijferig wachtwoord in te voeren. Raadpleeg [De wachtwoordfunctie gebruiken op pagina 22](#).



5. Schakel alle aangesloten apparatuur in.
6. De projector zal naar ingangssignalen zoeken. Het huidige ingangssignaal dat wordt gescand, verschijnt. Als de projector geen geldig signaal vindt, wordt het bericht "Geen signaal" continu weergegeven totdat een ingangssignaal wordt gevonden.

U kunt ook drukken op **SOURCE** om uw gewenste ingangssignaal te selecteren. Raadpleeg [Ingangssignaal wisselen op pagina 24](#).



- Gebruik de oorspronkelijke accessoires (bijv. Stroomkabel) om mogelijke gevaren te vermijden, zoals elektrische schok of brand.

- Als de projector nog warm is van de vorige sessie, gaat de ventilator ongeveer 90 seconden draaien voordat de lichtbron wordt ingeschakeld.



- De schermopnamen van de wizard Installatie zijn alleen ter referentie en kunnen van het feitelijke ontwerp verschillen.

- Als de frequentie/resolutie van het ingangssignaal het werkingsbereik van de projector overschrijdt, dan wordt het bericht "Buiten bereik" weergegeven op het achtergrondscherp. Verander naar een ingangssignaal dat compatibel is met de resolutie van de projector of stel het ingangssignaal op een lagere instelling in. Raadpleeg [Timingdiagram op pagina 47](#).

- Als er gedurende 3 minuten geen signaal wordt gedetecteerd, dan gaat de projector automatisch naar de besparingsmodus.

De menu's gebruiken

De projector is uitgerust met 2 types menu's voor On-Screen Display (OSD) om diverse aanpassingen en instellingen uit te voeren.

Voor toegang tot het OSD-menu drukt u op de projector of de afstandsbediening op **MENU**.

- Gebruik de pijltoetsen (▲/▼/◀/▶) op de projector of de afstandsbediening om door de menu-items te bladeren.
- Gebruik **OK** op de projector of de afstandsbediening om het geselecteerde menu-item te bevestigen.

De eerste keer dat u de projector gebruikt (na het voltooien van de eerste instelling), drukt u op **MENU** en het OSD-menu **Basis** wordt geopend.

Ga als volgt te werk om van het **Basis** OSD-menu naar het **Geavanceerd** OSD-menu te schakelen:

1. Ga naar **Menutype** en druk op **OK**.
2. Druk op ▲/▼ om **Geavanceerd** te selecteren en druk op **OK**. De projector schakelt naar **Geavanceerd** OSD-menu.

Als u van het **Geavanceerd** OSD-menu naar het **Basis** OSD-menu wilt schakelen, volgt u onderstaande instructies:

1. Ga naar **Systeem > Menu-instellingen > Menutype** en druk op **OK**.
2. Druk op ▲/▼ om **Basis** te selecteren en druk op **OK**. De projector schakelt naar **Basis** OSD-menu.

Overzicht van het **Basis** OSD-menu.

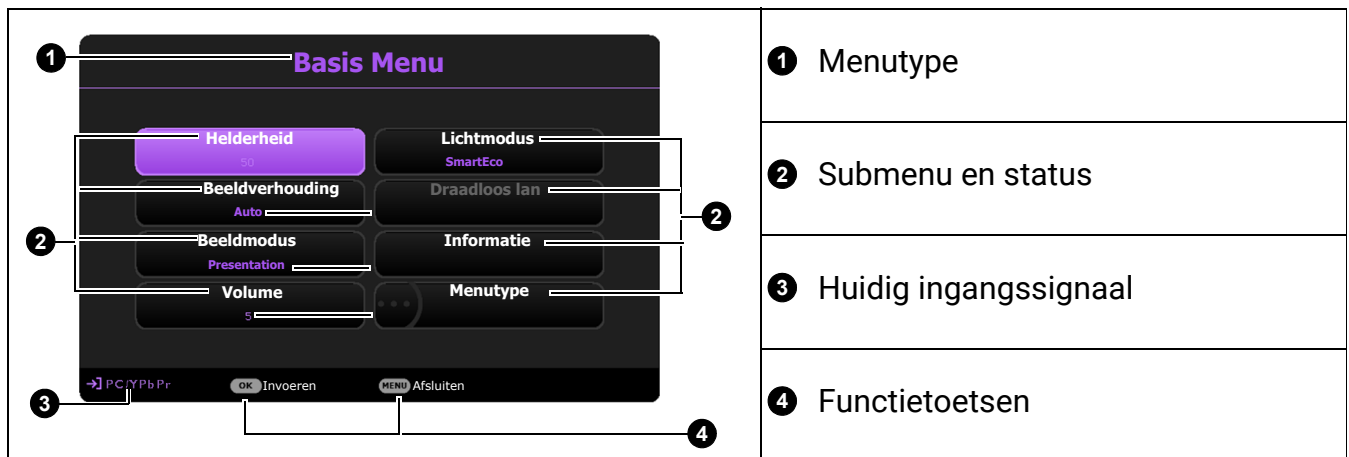

Overzicht van het **Geavanceerd** OSD-menu.

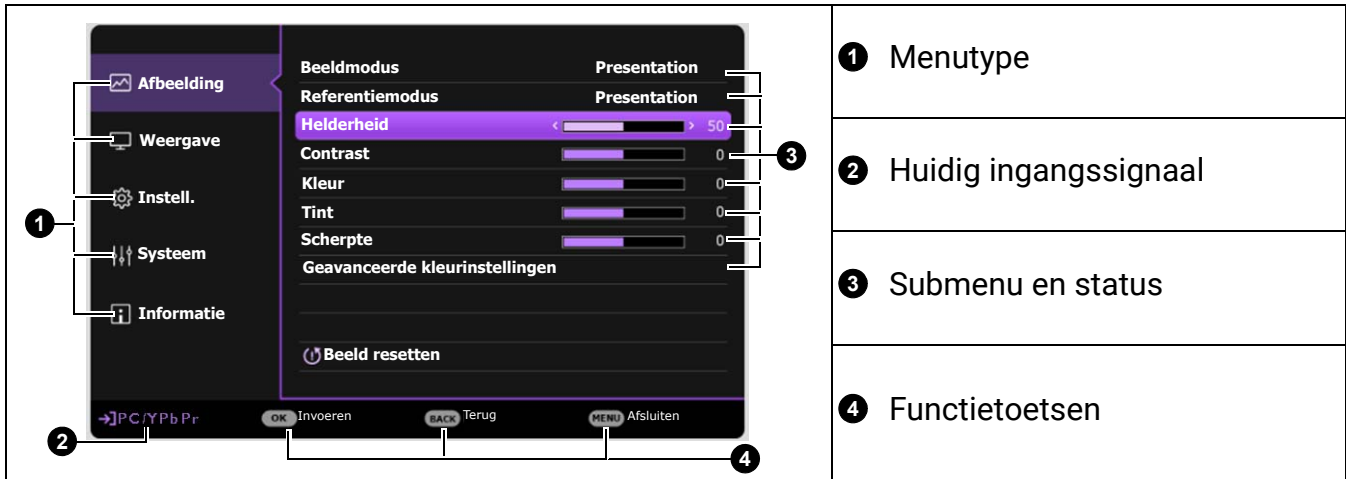

De onderstaande schermopnamen van de OSD zijn alleen ter referentie en kunnen van het feitelijke ontwerp verschillen.

De projector veiligstellen

Gebruik een beveiligingskabel met vergrendeling

De projector moet op een veilige plek worden geïnstalleerd om diefstal te voorkomen. Koop anders een slot, zoals het Kensington-slot, om de projector veilig te stellen. Op de achterzijde van de projector vindt u een Kensington-vergrendelings sleuf. Raadpleeg item 15 op [pagina 8](#).

Een Kensington-beveiligingskabelslot komt meestal in een combinatie van sleutel(s) en het slot. Raadpleeg de documentatie van het slot om te leren hoe het te gebruiken.

De wachtwoordfunctie gebruiken

Een wachtwoord instellen

1. Ga naar het **menu Geavanceerd - Instell. > Beveiligingsinstellingen**. Druk op **OK**. De pagina **Beveiligingsinstellingen** verschijnt.
2. Markeer **Wachtwoord wijzigen** en druk op **OK**.
3. De vier pijltoetsen (▲, ►, ▼, ◀) vertegenwoordigen respectievelijk 4 cijfers (1, 2, 3, 4). Druk volgens het wachtwoord dat u wilt instellen, op de pijltoetsen en voer een zes cijfers in voor het wachtwoord.
4. Bevestig het nieuwe wachtwoord door deze opnieuw in te voeren.
Zodra het wachtwoord is ingesteld, keert het OSD-menu terug naar de pagina **Beveiligingsinstellingen**.
5. Om de functie **Inschakelblokkering** te activeren, drukt u op ▲/▼ om **Inschakelblokkering** te markeren en drukt u op ◀/► om **Aan** te selecteren. Voer het wachtwoord opnieuw in.



- De cijfers die worden ingevoerd, worden als asterisks op het scherm weergegeven. Noteer uw geselecteerde wachtwoord en bewaar het op een veilige plek voordat of nadat u het wachtwoord invoert, zodat het altijd beschikbaar is, mocht u het ooit vergeten.
- Zodra een wachtwoord is ingesteld, en de opstartvergrendeling is geactiveerd, kan de projector niet worden gebruikt, tenzij elke keer dat de projector wordt gestart, het juiste wachtwoord wordt ingevoerd.

Als u het wachtwoord vergeet

Als u het verkeerde wachtwoord invoert dan verschijnt het bericht dat het wachtwoord fout is en vervolgens verschijnt het bericht **Voer wachtwoord in**. Als u zich het wachtwoord echt niet meer herinnert, kunt u de procedure voor terugroepen van wachtwoord gebruiken. Raadpleeg [De procedure voor het oproepen van het wachtwoord starten op pagina 23](#).

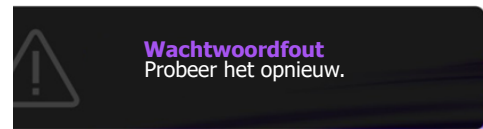

Als u 5 keer achter elkaar een onjuist wachtwoord hebt ingevoerd, zal de projector in korte tijd automatisch worden uitgeschakeld.

De procedure voor het oproepen van het wachtwoord starten

1. Druk op **OK** en houd deze 3 seconden ingedrukt. De projector zal een gecodeerd nummer weergeven op het scherm.
2. Noteer het nummer en schakel uw projector uit.
3. Vraag het lokale BenQ-servicecentrum om te helpen het nummer te decoderen. Mogelijk moet u een bewijs van aankoopdocumentatie leveren om te verifiëren dat u een bevoegde gebruiker van de projector bent.



Het wachtwoord wijzigen

1. Ga naar het **menu Geavanceerd - Instell. > Beveiligingsins Tellingen > Wachtwoord wijzigen**.
2. Druk op **OK**. Het bericht "**Voer wachtwoord in**" verschijnt.
3. Voer het oude wachtwoord in.
 - Als het wachtwoord juist is, verschijnt een ander bericht als "**Voer nieuw wachtwoord in**".
 - Als het wachtwoord onjuist is, dan verschijnt het bericht Wachtwoord fout en kunt u opnieuw proberen via het bericht "**Voer wachtwoord in**". U kunt op **BACK** drukken om de wijziging te annuleren of om een ander wachtwoord te proberen.
4. Voer een nieuw wachtwoord in.
5. Bevestig het nieuwe wachtwoord door deze opnieuw in te voeren.

De wachtwoordfunctie uitschakelen

Schakel de wachtwoordbeveiliging uit door naar het **menu Geavanceerd - Instell. > Beveiligingsins Tellingen > Inschakelblokkering** te gaan en druk op **◀/▶** om **Uit te selecteren**. Het bericht "**Voer wachtwoord in**" verschijnt. Voer het huidige wachtwoord in.

- Als het wachtwoord juist is, keert het OSD-menu terug naar de pagina **Beveiligingsins Tellingen**. De volgende keer dat u de projector inschakelt, hoeft u niet mee het wachtwoord in te voeren.
- Als het wachtwoord onjuist is, dan verschijnt het bericht Wachtwoord fout en kunt u opnieuw proberen via het bericht "**Voer wachtwoord in**". U kunt op **BACK** drukken om de wijziging te annuleren of om een ander wachtwoord te proberen.



Ofschoon de wachtwoordfunctie is uitgeschakeld, moet u het oude wachtwoord bij de hand bewaren voor als u ooit de wachtwoord functie opnieuw moet activeren door het oude wachtwoord in te voeren.

Ingangssignaal wisselen

De projector kan tegelijkertijd op meerdere apparaten worden aangesloten. Echter, het kan meer één volledig scherm per keer weergeven. Bij het opstarten, zoekt de projector automatisch naar beschikbare signalen.

Zorg dat het **Geavanceerd-menu - Instell. > Ingang autom. Zoeken**-menu is ingesteld op **Aan** als u de projector automatisch naar signalen wilt laten zoeken.



Ga als volgt te werk om de bron te selecteren:





1. Druk op **SOURCE**. Er verschijnt een bronselectiebalk.
2. Druk op ▲/▼ totdat uw gewenste signaal is geselecteerd en druk dan op **OK**.

Zodra gedetecteerd, zal in de hoek van het scherm enkele seconden informatie over de geselecteerde bron verschijnen. Als op de projector meerdere apparaten zijn aangesloten, herhaalt u stappen 1-2 om naar een ander signaal te zoeken.



- Het helderheidsniveau van het geprojecteerde beeld verandert overeenkomstig terwijl u tussen verschillende ingangssignalen schakelt.
- Voor de beste resultaten voor beeldweergaven moet u een ingangssignaal selecteren en gebruiken die uitvoert met de oorspronkelijke resolutie van de projector. Elke andere resolutie zal, afhankelijk van de instelling "Beeldverhouding" door de projector worden geschaald. Dit kan enige beeldvervalsing of verlies van beeldscherpte veroorzaken. Raadpleeg [Beeldverhouding op pagina 29](#).

De projector uitschakelen

1. Druk op de projector op  of op de afstandsbediening op  en er zal een bevestigingsbericht verschijnen die u om bevestiging vraagt. Als u niet binnen enkele seconden reageert, zal het bericht verdwijnen.
2. Druk voor een tweede keer op  of op . De powerindicator knippert oranje en de lichtbron wordt uitgeschakeld. De ventilatoren blijven nog ongeveer 2 seconden draaien zodat de projector kan afkoelen.
3. Zodra het afkoelingsproces is voltooid, brand het oranje lampje van de voedingsindicator continu en stoppen de ventilatoren. Verwijder de stroomkabel uit het stopcontact.

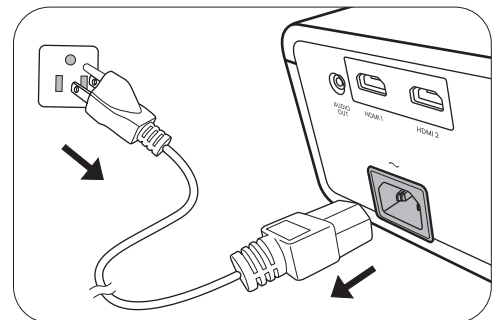

- Ter bescherming van de lichtbron reageert de projector niet op opdrachten tijdens het afkoelen.

Menuwerking

Let op dat de menu's van on-screen display (OSD) verschillen volgens het geselecteerde signaaltype en het projectormodel dat u gebruikt.

De menu-items zijn beschikbaar zodra de projector ten minste één geldig signaal detecteert. Als er geen apparatuur is aangesloten op de projector en er is geen signaal gedetecteerd, dan zijn beperkte menu-items toegankelijk.

Menu Systeem

Menu Basis

Hoofdmenu	Opties
Helderheid	0~50~100
Beeldverhouding	Auto/Werkelijk/4:3/16:9/16:10
Beeldmodus	Bright/Presentation/Spreadsheet/sRGB/Video/(3D)/User 1/User 2
Volume	0~5~10
Lichtmodus	Normaal/Eco/SmartEco
Informatie	Native resolutie
	Gedetecteerde resolutie
	Ingang
	Beeldmodus
	Lichtmodus
	3D-formaat
	Kleursysteem
	Gebruikstijd licht
	Firmware-versie
	Servicecode
Menutype	Basis/Geavanceerd

Menu **Geavanceerd**

Hoofdmenu	Submenu	Opties		
	Beeldmodus	Bright/Presentation/Spreadsheet/sRGB/Video/(3D)/User 1/User 2		
	Referentiemodus	Presentation/Spreadsheet/sRGB/Video		
	Helderheid	0~50~100		
	Contrast	-50~0~50		
	Kleur	-50~0~50		
	Tint	-50~0~50		
	Scherpte	0~15~31		
	Gammaselectie	1,8/2,0/2,1/2,2/2,3/2,4/2,5/2,6/BenQ		
	Kleurtemperatuur afstemmen	Kleurtemperatuur (Standaard/Koel/Normaal/Warm)		
		R-versterking (0~200)		
		G-versterking (0~200)		
		B-versterking (0~200)		
		R-verschuiving (0~511)		
		G-verschuiving (0~511)		
		B-verschuiving (0~511)		
Afbeelding	Geavanceerde kleurinstellingen	R (Primaire kleur/Tint/Verzadiging/Versterking)		
		G (Primaire kleur/Tint/Verzadiging/Versterking)		
		B (Primaire kleur/Tint/Verzadiging/Versterking)		
		Beeld vastleggen	C (Primaire kleur/Tint/Verzadiging/Versterking)	
			M (Primaire kleur/Tint/Verzadiging/Versterking)	
			Y (Primaire kleur/Tint/Verzadiging/Versterking)	
			W (Primaire kleur/R-versterking/B-versterking/Versterking)	
			Reset	
			Lichtmodus	Normaal/Eco/SmartEco
			Wandkleur	Uit/Lichtgeel/Roze/Lichtgroen/Blauw/Schoolbord
	Beeld resetten	Reset/Annul.		

Hoofdmenu	Submenu	Opties		
Weergave	Beeldverhouding	Auto/Werkelijk/4:3/16:9/16:10		
	2D-keystone	H: -30~0~30 V: -30~0~30		
	Auto verticale keystone	-30~0~30		
	Testpatroon	Aan/Uit		
	3D	3D-modus	Auto/Boven-onder/Frame opeenvolg./ Frame-packing/Naast elkaar/Uit	
		3D sync omkeren	Uitschakelen/Omkeren	
		3D-instellingen toepassen	3D-instellingen 1/3D-instellingen 2/ 3D-instellingen 3/Uit	
		3D-instellingen opslaan	3D-instellingen 1/3D-instellingen 2/ 3D-instellingen 3	
		Hdmi-formaat	HDMI-1 Auto/RGB beperkt/RGB volledig/ HDMI-2 YUV beperkt/YUV volledig	
	Beeldgrootte aanpassen	Digitale zoom	1,0X~1,8X/2,0X	
		Digitaal verkleinen en verschuiven	0,75X~1,0X	
	Snelle modus (alleen LH550)	Aan/Uit		
	Weergave resetten	Reset/Annul.		
	Instell.	Projectorinstallatie	Tafel voor/Tafel achter/Plafond achter/ Plafond voor	
		Ingang autom. Zoeken	Aan/Uit	
		Gebruikstijd licht		
		Gebruiksinstellingen	Inactief-timer	Uitschakelen/5 min./10 min./15 min./ 20 min./25 min./30 min.
Herinnering			Aan/Uit	
Hoogtemodus			Aan/Uit	
Instellingen voor in/uitschakelen			Direct inschakelen	
			Inschakelen bij signaal	
Beveiligingsinstellingen		Automatisch uitschakelen		
		Uitschakeltimer		
		Paneeltoetsblokkering	Aan/Uit	
Wachtwoord wijzigen				
		Inschakelblokkering	Aan/Uit	
Baud-ratio		9600/14400/19200/38400/57600/ 115200		
HDMI-equalizer		HDMI-1	Auto/1/2/3/4/5	
		HDMI-2		
USB-aan/uitschakelaar		Aan/Uit		
Instellingen resetten	Reset/Annul.			

Hoofdmenu	Submenu	Opties
	Taal	English/Français/Deutsch/Italiano/Español/ Русский/繁體中文/简体中文/日本語/한국어/ Svenska / Nederlands/Türkçe/Čeština/ Português/ไทย/Polски/Magyar/Hrvatski/ Română/Norsk/Dansk/Български/ Suomi/Bhs Ind / Ελληνικά/العربية/हिंदी/ فارسی / Tiếng Việt
Systeem	Stand-by-instellingen	Stand-bymodus Eco/Normaal
		Audio pass-through Uit/HDMI-1/HDMI-2
	Achtergrondinstellingen	Achtergrond BenQ/Zwart/Blauw/Paars
		Opstartscherm BenQ/Zwart/Blauw
	Menu-instellingen	Menutype Basis/Geavanceerd
		Weergaveduur menu 5 sec./10 sec./20 sec./30 sec./Altijd
	Geluidsinstellingen	Geluid uit Aan/Uit
		Volume 0~5~10
		Beltoon aan/uit Aan/Uit
	Fabriekswaarden	Reset/Annul.
Systeem resetten	Reset/Annul.	
Informatie	Native resolutie	
	Gedetecteerde resolutie	
	Ingang	
	Beeldmodus	
	Lichtmodus	
	3D-formaat	
	Kleursysteem	
	Gebruikstijd licht	
	Firmware-versie	
	Servicecode	

Menu Basis

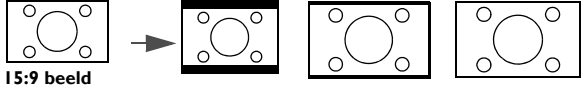
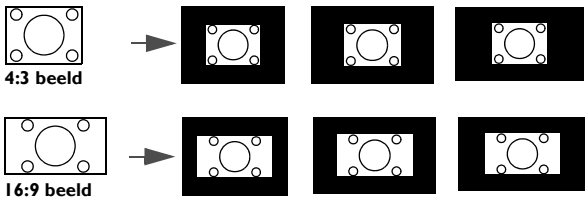
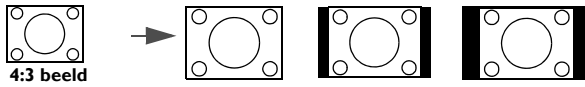
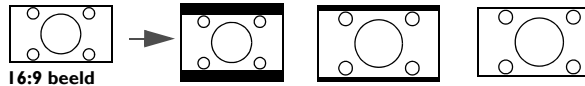
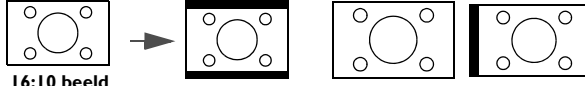

<p>Helderheid</p>	<p>Hoe hoger de waarde, des te scherper het beeld. Stel dit bedieningselement af zodat de zwarte gebieden van de afbeelding net zo zwart verschijnen en dat de details in de zwarte gebieden zichtbaar zijn.</p>
<p>Beeldverhouding</p>	<p>Afhankelijk van uw ingangssignaalbron zijn er diverse opties om de hoogte-/breedteverhouding van het beeld in te stellen.</p> <ul style="list-style-type: none"> <p>• Auto: Schaalt een beeld proportioneel om de oorspronkelijke resolutie van de projector passend te maken in zijn horizontale of verticale breedte.</p>  <p>• Werkelijk: Projecteert een beeld volgens de oorspronkelijke resolutie en past de grootte aan zodat deze binnen het weergavegebied past. Voor ingangssignalen met lagere resoluties zal het geprojecteerde beeld in zijn oorspronkelijke grootte worden weergegeven.</p>  <p>• 4:3: Schaalt een afbeelding zodat het in het midden van het scherm, met een hoogte-/breedteverhouding van 4:3 weergegeven.</p>  <p>• 16:9: Schaalt een afbeelding zodat het in het midden van het scherm, met een hoogte-/breedteverhouding van 16:9 weergegeven.</p>  <p>• 16:10: Schaalt een afbeelding zodat het in het midden van het scherm, met een hoogte-/breedteverhouding van 16:10 weergegeven.</p> 

Beeldmodus	<p>De projector is met enkele vooraf gedefinieerde beeldmodi gepreset, zodat u er één kunt kiezen die bij uw bedrijfsomgeving en het beeld van het typeingangssignaal past.</p> <ul style="list-style-type: none"> • Bright: Maximaliseert de helderheid van het geprojecteerde beeld. Deze modus is geschikt voor omgevingen waar extra hoge helderheid wordt vereist, zoals wanneer de projector in goed verlichte ruimtes wordt gebruikt. • Presentation: Is ontworpen voor presentaties. De helderheid wordt in deze modus benadrukt om op de kleuring van de pc en het notebook aan te passen. • Spreadsheet: Ontwerp voor gebruikers die veel Excel en tabellen gebruiken om financiële cijfers of kwaliteitscijfers te bespreken tijdens vergaderingen. • sRGB: Maximaliseert de zuiverheid van RGB-kleuren om levensechte beelden te bieden, ongeacht de helderheidsinstelling. Het is vooral geschikt om foto's te bekijken die met een sRGB compatibele en juist gekalibreerde camera zijn gemaakt en om pc-afbeeldingen en tekentoeepassingen te bekijken, zoals AutoCAD. • Video: Is geschikt voor het afspelen van videofragmenten bij omgevingslicht. • 3D: Is passend om 3D-beelden en 3D-videofragmenten af te spelen. • User 1/User 2: Roept de instellingen terug die op basis van de huidig beschikbare beeldmodi zijn aangepast. Raadpleeg Referentiemodus op pagina 31.
Volume	Stelt het geluidsniveau af.
Lichtmodus	Raadpleeg Instellen van de Lichtbronmodus op pagina 42 .
Informatie	<ul style="list-style-type: none"> • Native resolutie: Toont de oorspronkelijke resolutie van de projector. • Gedetectede resolutie: Toont de oorspronkelijke resolutie van hetingangssignaal. • Ingang: Toont de huidige signaalbron. • Beeldmodus: Toont de geselecteerde modus in het menu Afbeelding. • Lichtmodus: Toont de geselecteerde modus in het menu Lichtbronmodus. • 3D-formaat: Toont de huidige 3D-modus. • Kleursysteem: Toont de indeling van het invoersysteem. • Gebruikstijd licht: geeft het aantal uur weer dat de lichtbron is gebruikt. • Firmware-versie: Toont de firmware-versie van uw projector. • Servicecode: Toont de servicecode van uw projector.
Menutype	Schakelt naar het Geavanceerd OSD-menu. Raadpleeg De menu's gebruiken op pagina 21 .

Menu **Geavanceerd**

Afbeelding

Beeldmodus	<p>De projector is met enkele vooraf gedefinieerde beeldmodi gepreset, zodat u er één kunt kiezen die bij uw bedrijfsomgeving en het beeld van het type ingangssignaal past.</p> <ul style="list-style-type: none">• Bright: Maximaliseert de helderheid van het geprojecteerde beeld. Deze modus is geschikt voor omgevingen waar extra hoge helderheid wordt vereist, zoals wanneer de projector in goed verlichte ruimtes wordt gebruikt.• Presentation: Is ontworpen voor presentaties. De helderheid wordt in deze modus benadrukt om op de kleuring van de pc en het notebook aan te passen.• Spreadsheet: Ontwerp voor gebruikers die veel Excel en tabellen gebruiken om financiële cijfers of kwaliteitscijfers te bespreken tijdens vergaderingen.• sRGB: Maximaliseert de zuiverheid van RGB-kleuren om levensechte beelden te bieden, ongeacht de helderheidsinstelling. Het is vooral geschikt om foto's te bekijken die met een sRGB compatibele en juist gekalibreerde camera zijn gemaakt en om pc-afbeeldingen en tekentoeepassingen te bekijken, zoals AutoCAD.• Video: Is geschikt voor het afspelen van videofragmenten bij omgevingslicht.• 3D: Is passend om 3D-beelden en 3D-videofragmenten af te spelen.• User 1/User 2: Roept de instellingen terug die op basis van de huidige beschikbare beeldmodi zijn aangepast. Raadpleeg Referentiemodus op pagina 31.
Referentiemodus	<p>Er zijn twee door de gebruiker definieerbare modi als de huidige beschikbare beeldmodi niet aan uw behoefte voldoen. U kunt een van de beeldmodi als beginpunt gebruiken (behalve User 1/User 2) en de instellingen aanpassen.</p> <ol style="list-style-type: none">1. Ga naar Afbeelding > Beeldmodus.2. Druk op ◀/▶ om User 1 of User 2 te selecteren.3. Druk op ▼ om Referentiemodus te selecteren en druk op ◀/▶ om een beeldmodus te selecteren die het beste aan uw behoeften voldoet.4. Druk op ▼ om een menu-item te selecteren die moet worden gewijzigd en stel de waarde af. De afstellingen definiëren de geselecteerde gebruikersmodus.

Helderheid	Hoe hoger de waarde, des te scherper het beeld. Stel dit bedieningselement af zodat de zwarte gebieden van de afbeelding net zo zwart verschijnen en dat de details in de zwarte gebieden zichtbaar zijn.
Contrast	Hoe hoger de waarde, des te beter het contrast. Gebruik deze om de piek van het witniveau in te stellen nadat u eerder de instelling Helderheid hebt afgesteld, om het op uw geselecteerde ingang en kijkomgeving aan te passen.
Kleur	Lagere instellingen produceren minder verzadigde kleuren. Als de instelling te hoog is, worden de kleuren op het beeld overweldigend waardoor het onrealistisch lijkt.  Alleen het YUV-kleurbereik wordt ondersteund.
Tint	Hoe hoger de waarde, des te groener het beeld wordt. Hoe lager de waarde, des te roder het beeld wordt.  Alleen het YUV-kleurbereik wordt ondersteund.
Scherpte	Hoe hoger de waarde, des te scherper het beeld wordt.

Geavanceerde kleurinstellingen

Gammaselectie

Gamma verwijst naar de verhouding tussen de helderheid van ingangssignaal en beeld.

- **1,8/2,0/2,1/BenQ:** kies deze waardes naar wens.
- **2,2/2,3:** Verhoogt de gemiddelde helderheid van het beeld. Met name geschikt voor verlichte omgevingen, vergaderkamers of huiskamers.
- **2,4/2,5:** Met name geschikt voor films in een donkere omgeving.
- **2,6:** Beste voor het weergeven van films met veel donkere scènes.

Hoge Helderheid
Laag Contrast

Lage Helderheid
Hoog Contrast

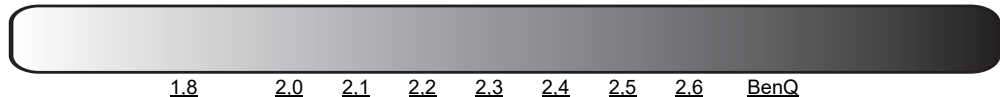



Kleurtemperatuur afstemmen

Er zijn diverse preset-instellingen voor kleurtemperatuur beschikbaar. De beschikbare instellingen kunnen verschillen volgens het geselecteerde signaaltype.

- **Normaal:** Behoud normale kleuringen voor wit.
- **Koel:** Zorgt dat beelden blauwig wit verschijnen.
- **Standaard:** Met de oorspronkelijke kleurtemperatuur van de lichtbron en hogere helderheid. Deze instelling is geschikt voor omgevingen waar een uiterst hoge helderheid is vereist, bijv. in een goed verlichte kamer.
- **Warm:** Zorgt dat beelden roodachtig wit verschijnen.

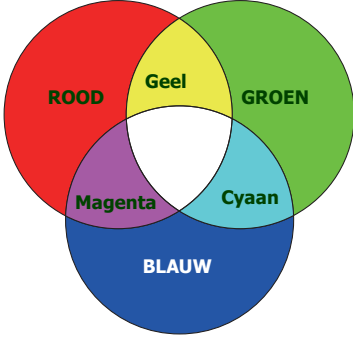

U kunt ook een voorkeurskleurtemperatuur instellen door de volgende opties af te stellen.

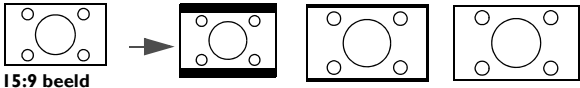
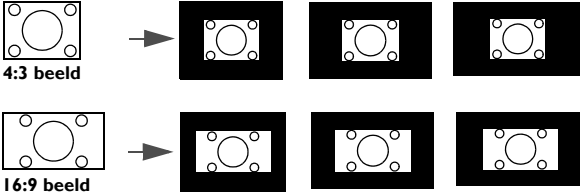
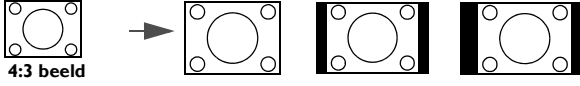
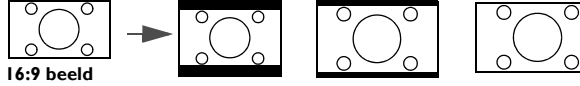
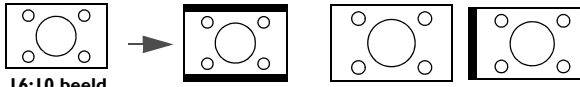
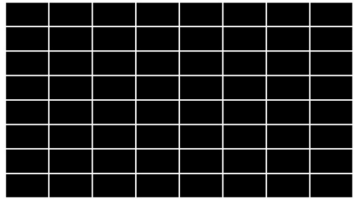

- **R-versterking/G-versterking/B-versterking:** Stelt de contrastniveaus af voor Rood, Groen en Blauw.
- **R-verschuiving/G-verschuiving/B-verschuiving:** Stelt de helderheidsniveaus af voor Rood, Groen en Blauw.

<p>Geavanceerde kleurinstellingen</p>	<p>Beeld vastleggen</p> <p>Deze functie biedt zes setten (RGBCMY) van kleuren die moeten worden afgesteld. Als u elke kleur selecteert, dan kunt u zijn bereik en verzadiging onafhankelijk naar uw voorkeur afstellen.</p> <ul style="list-style-type: none"> • Primaire kleur: Selecteert een kleur uit R (Rood), G (Groen), B (Blauw), C (Cyaan), M (Magenta) of Y (Geel). • Tint: Toename in het bereik zal kleuren omvatten die uit meerdere proporties van de twee naastgelegen kleuren bestaan. Raadpleeg de afbeelding over hoe de kleuren met elkaar gerelateerd zijn. Als u bijvoorbeeld Rood selecteert en zijn bereik instelt op 0, dan wordt in het geprojecteerde beeld alleen zuiver rood geselecteerd. Door zijn bereik te vergroten, zal hij rood dichterbij geel en rood dichterbij magenta omvatten. • Verzadiging: Stelt de waarden af naar uw voorkeur. Elke afstelling zal onmiddellijk in het beeld worden gereflecteerd. Als u bijvoorbeeld Rood selecteert en zijn waarde instelt op 0, dan wordt alleen de verzadiging van zuiver rood beïnvloed.  <p> Verzadiging is de hoeveelheid van die kleur in een videobeeld. Lagere instellingen produceren minder verzadigde kleuren; een instelling van "0" verwijdert die kleur helemaal van het beeld. Als de verzadiging te hoog is, dan wordt die kleur overweldigend en onrealistisch.</p> <ul style="list-style-type: none"> • Versterking: Stelt de waarden af naar uw voorkeur. Het contrastniveau van de primaire kleur die u selecteert, zal worden beïnvloed. Elke afstelling zal onmiddellijk in het beeld worden gereflecteerd. <p>Als u W selecteert, kunt u de kleurtemperatuur van wit aanpassen door het effect van rood/groen/blauw aan te passen.</p> <p>Als u de standaardwaarden van alle instellingen wilt herstellen, selecteert u Reset en drukt u op OK.</p>
	<p>Lichtmodus</p> <p>Raadpleeg Instellen van de Lichtbronmodus op pagina 42.</p>
	<p>Wandkleur</p> <p>Corrigeert de kleur van het geprojecteerde beeld als het projectieoppervlak, zoals een geverfde muur, niet wit is. De functie Muurkleur kan helpen de kleuren van het geprojecteerde beeld te corrigeren om kleurverschil tussen de bron en de geprojecteerde beelden te vermijden. Er zijn verschillende vooraf gekalibreerde kleuren waar u van kunt kiezen: Lichtgeel, Roze, Lichtgroen, Blauw en Schoolbord.</p>
<p>Beeld resetten</p>	<p>Brengt alle in het menu Afbeelding aangebrachte instellingen terug naar de vooraf ingestelde fabriekswaarden.</p>

Weergave



<p>Beeldverhouding</p>	<p>Afhankelijk van uw ingangssignaalbron zijn er diverse opties om de hoogte-/breedteverhouding van het beeld in te stellen.</p> <ul style="list-style-type: none"> • Auto: Schaalt een beeld proportioneel om de oorspronkelijke resolutie van de projector passend te maken in zijn horizontale of verticale breedte.  • Werkelijk: Projecteert een beeld volgens de oorspronkelijke resolutie en past de grootte aan zodat deze binnen het weergavegebied past. Voor ingangssignalen met lagere resoluties zal het geprojecteerde beeld in zijn oorspronkelijke grootte worden weergegeven.  • 4:3: Schaalt een afbeelding zodat het in het midden van het scherm, met een hoogte-/breedteverhouding van 4:3 weergegeven.  • 16:9: Schaalt een afbeelding zodat het in het midden van het scherm, met een hoogte-/breedteverhouding van 16:9 weergegeven.  • 16:10: Schaalt een afbeelding zodat het in het midden van het scherm, met een hoogte-/breedteverhouding van 16:10 weergegeven. 
<p>2D-keystone</p>	<p>Voert keystone-correctie uit bij een beeld. Raadpleeg Keystone-correctie op pagina 17.</p>
<p>Auto verticale keystone</p>	<p>Wanneer Automatische verticale keystone wordt geselecteerd, zal het projectorbeeld automatisch de keystone afstellen.</p>
<p>Testpatroon</p>	<p>Stelt de beeldgrootte en focus af en controleert of het geprojecteerde beeld niet is misvormd.</p> 

<p>3D</p>	<p>Deze projector heeft een 3D-functie waarmee u op een realistischere wijze kunt genieten van de 3D-films, -video's en sportevenementen door de diepte van de beelden te tonen. Om de 3D-beelden te zien, moet u een 3D-bril dragen.</p> <ul style="list-style-type: none"> • 3D-modus: De standaardinstelling is Uit. Als u wilt dat de project automatisch een 3D-indeling kiest als 3D-inhoud wordt gedetecteerd, selecteer dan Auto. Als de projector de 3D-indeling niet kan herkennen, druk dan op ▲/▼ om een 3D-modus te kiezen uit Boven-onder, Frame opeenvolg., Frame-packing en Naast elkaar. <p></p> <p>Als de 3D-functie is geactiveerd:</p> <ul style="list-style-type: none"> • zal het helderheidsniveau van het geprojecteerde beeld verminderen. • De volgende instellingen kunnen niet worden afgesteld: Beeldmodus, Referentiemodus. • Keystone kan alleen binnen de beperkte mate worden afgesteld. • 3D sync omkeren: Als u inversie van de beelddiepte ontdekt, schakelt u deze functie in om het probleem te corrigeren. • 3D-instellingen toepassen: Nadat de 3D-instellingen zijn opgeslagen, kunt u beslissen of u ze wilt toepassen. Hiervoor kiest u een set van 3D-instellingen die u hebt opgeslagen. Zodra toegepast, zal de projector automatisch de binnenkomende 3D-content afspelen als deze overeenkomt met de opgeslagen 3D-instellingen. <p></p> <p>Alleen de set(s) van 3D-instellingen met in het geheugen opgeslagen gegevens is/zijn beschikbaar.</p> <ul style="list-style-type: none"> • 3D-instellingen opslaan: Als u na het maken van de juiste afstellingen de 3D-content succesvol hebt weergegeven, kunt u deze functie inschakelen en een set van 3D-instellingen kiezen voor het in het geheugen opslaan van de huidige 3D-instellingen.
<p>Hdmi-formaat</p>	<p>Selecteer een geschikte kleurindeling om de weergavekwaliteit te optimaliseren.</p> <ul style="list-style-type: none"> • Auto: Selecteert automatisch een geschikte kleurruimte en grijsniveau voor het binnenkomende HDMI-sigitaal. • RGB beperkt: Gebruikt het beperkte bereik RGB 16-235. • RGB volledig: Gebruikt het volledige bereik RGB 0-255. • YUV beperkt: Gebruikt het beperkte bereik YUV 16-235. • YUV volledig: Gebruikt het volledige bereik YUV 0-255.

<p>Beeldgrootte aanpassen</p>	<p>Digitale zoom</p> <p>Vergroot of verkleint de afmeting van het geprojecteerde beeld. Nadat de pagina Digitale zoom wordt weergegeven, drukt u op ZOOM+/ZOOM- om het beeld tot een gewenste grootte te verkleinen of te vergroten. Druk op de directionele pijlen (▲, ▼, ◀, ▶) op de projector of de afstandsbediening om het beeld te navigeren.</p>  <p>Het beeld kan alleen na vergroting worden genavigeerd. U kunt het beeld nog meer vergroten als u naar details zoekt.</p> <hr/> <p>Digitaal verkleinen en verschuiven</p> <p>Verkleint en/of verschuift het geprojecteerde beeld.</p> <ol style="list-style-type: none"> 1. Als de aanpassingsbalk zichtbaar is, drukt u herhaaldelijk op ◀/▶ om het beeld te verkleinen of vergroten naar een gewenst formaat. 2. Druk op OK om digitaal verschuiven te activeren. 3. Als digitaal verschuiven is geactiveerd, drukt u op de richtingspijlen (▲, ▼, ◀, ▶) om het beeld te verschuiven. 4. Herstel de oorspronkelijke beeldgrootte door op AUTO te drukken.  <p>Het beeld kan alleen worden verschuift als het is verkleind.</p>
<p>Snelle modus (alleen LH550)</p>	<p>Minimaliseert de reactietijd tussen de ingangsbron en het weergegeven beeld. Voor een optimale latentie worden, wanneer Snelle modus wordt geactiveerd, de standaardinstellingen van Keystone/Beeldverhouding hersteld.</p> <p>*Snelle modus kan alleen worden ingeschakeld voor de onderstaande ingangstiming die door de meeste populaire games wordt gebruikt:</p> <ul style="list-style-type: none"> - 1080p 60 Hz/120 Hz/240 Hz - 4K 60 Hz
<p>Weergave resetten</p>	<p>Brengt alle in het menu Weergave aangebrachte instellingen terug naar de vooraf ingestelde fabriekswaarden.</p>



Instell.

<p>Projectorinstallatie</p>	<p>Raadpleeg Het kiezen van een plek op pagina 12.</p>
<p>Ingang autom. Zoeken</p>	<p>Hiermee kan de projector automatisch naar een signaal zoeken.</p>
<p>Gebruikstijd licht</p>	<p>Geeft het aantal uur weer dat de lichtbron is gebruikt.</p>

Gebruiksinstellingen	<p>Inactief-timer</p> <p>Stelt de blanco tijd van het beeld in als er op het lege scherm geen actie wordt ondernomen. Zodra verlopen, zal het beeld terugkeren op het scherm. Als de vooraf ingestelde tijdsperiodes voor u niet optimaal zijn, selecteer dan Uitschakelen. Ongeacht Inactief-timer al of niet is geactiveerd, kunt u op de projector of afstandsbediening op de meeste toetsen drukken om het beeld te herstellen.</p>
	<p>Herinnering</p> <p>Stelt de herinneringsberichten aan of uit.</p>
	<p>Hoogtemodus</p> <p>Wij raden u aan dat u de Hoogtemodus gebruikt als uw omgeving tussen 1501 m –3000 m boven de zeespiegel is en de omgevingstemperatuur tussen 0°C – 30°C bedraagt.</p> <p>Bediening onder "Hoogtemodus" kan een bedrijfsgeluidniveau van hogere decibellen veroorzaken omdat een hogere ventilatiesnelheid nodig is om de algehele systeemafkoeling en -prestaties te verbeteren.</p> <p>Als u deze projector onder andere extreme omstandigheden gebruikt, met uitzondering van bovenstaande, kan hij automatische afsluitsymptomen tonen. Deze zijn ontworpen om uw projector tegen oververhitting te beschermen. In deze gevallen moet u naar de modus Grootte hoogte schakelen om deze symptomen op te lossen. Echter, dit geeft niet aan dat deze projector onder enkele of alle ruige of extreme omstandigheden kan werken.</p> <p></p> <p>Gebruik Hoogtemodus niet als op een hoogte tussen 0 m en 1500 m is en de omgevingstemperatuur tussen 0 °C en 35 °C is. De projector zal overmatig verkoeld raken als u onder dergelijke omstandigheden de modus inschakelt.</p>
	<p>Instellingen voor in/uitschakelen</p> <ul style="list-style-type: none"> • Direct inschakelen: Hiermee kan de projector automatisch inschakelen zodra de voeding door de voedingskabel gaat. • Inschakelen bij signaal: Stelt in of de projector rechtstreeks moet worden ingeschakeld, zonder op  AAN/UIT of  ON te drukken als de projector in standby-modus is en een VGA-sigitaal of HDMI-sigitaal met 5 V vermogen detecteert. • Automatisch uitschakelen: Hiermee wordt de projector automatisch uitgeschakeld als er gedurende een ingestelde periode geen ingangssigitaal wordt gedetecteerd, zodat de lichtbron niet onnodig energie verbruikt. • Uitschakeltimer: Stelt de automatische uitschakelingstimer in.
Beveiligingsinstellingen	Raadpleeg De wachtwoordfunctie gebruiken op pagina 22.

Baud-ratio	Selecteert een baudrate die identiek is aan die van uw computer, zodat u de projector met een geschikte RS-232-kabel kunt aansluiten en de firmware van de projector kunt bijwerken of downloaden. Deze functie is bedoeld voor gekwalificeerd servicepersoneel.
HDMI-equalizer	Stelt de gain-instellingen van de equalizer af voor een HDMI-sigitaal. Hoe hoger de instelling, des te sterker is de gain-waarde. Als er meer dan één HDMI-poort is op de projector, selecteert u eerste de HDMI-projector alvorens de waarde af te stellen.
USB-aan/uitschakelaar	Schakelt de 5V vermogensuitvoer van de "Type A-connector" in of uit. Om deze functie in te schakelen, selecteert u Aan . Selecteer Uit als de PointWrite Touch Module niet wordt gebruikt om schade te vermijden.
Instellingen resetten	Brengt alle in het menu Instell. aangebrachte instellingen terug naar de vooraf ingestelde fabriekswaarden.

Stelsysteem

Taal	Stelt de taal in voor de On-Screen Display (OSD)-menu's.
Stand-by-instellingen	<ul style="list-style-type: none"> • Stand-bymodus <ul style="list-style-type: none"> • Eco: De projector blijft met minder dan 0,5 W voedingsverbruik in de standby-modus. • Normaal: Hiermee activeert de projector de Audio pass-through-functie in de stand-bymodus.  <p>Als de projector in standby-modus is, wordt er geen voeding geleverd van de USB-poort.</p> <ul style="list-style-type: none"> • Audio pass-through: De projector kan geluid afspelen als hij in de standby-modus is en de overeenkomende pluggen juist op de apparaten zijn aangesloten. Druk op ◀/▶ om de bron te kiezen die u wilt gebruiken. Raadpleeg Verbinding op pagina 18 voor informatie over het maken van verbinding.
Achtergrondinstellingen	<ul style="list-style-type: none"> • Achtergrond: Stelt de achtergrondkleur in voor de projector. • Opstartscherm: Hiermee selecteert u het logoscherm dat wordt weergegeven bij het opstarten van de projector.
Menu-instellingen	<ul style="list-style-type: none"> • Menutype: Schakelt naar het Basis OSD-menu. Raadpleeg De menu's gebruiken op pagina 21. • Weergaveduur menu: Stelt de tijdsduur in dat de OSD actief blijft na de laatste druk op een toets.
Geluidsinstellingen	<ul style="list-style-type: none"> • Geluid uit: Schakelt het geluid tijdelijk af. • Volume: Stelt het geluidsniveau af. • Beltoon aan/uit: Schakelt de ringtoon in of uit als de projector tijdens het proces voor opstarten en uitschakelen.  <p>De enige manier om Beltoon aan/uit te veranderen is door hier Aan of Uit in te stellen. Het geluid dempen of het geluidsniveau wijzigen, heeft geen invloed op de Beltoon aan/uit.</p>

Fabriekswaarden	Brengt alle instellingen terug naar de vooraf ingestelde fabriekswaarden.  De volgende instellingen zullen blijven: Keystone, 2D-keystone, Projectorinstallatie, Gebruikstijd licht, Hoogtemodus, Beveiligingsinstellingen, Baud-ratio, HDMI-equalizer.
Systeem resetten	Brengt alle in het menu Systeem aangebrachte instellingen terug naar de vooraf ingestelde fabriekswaarden.

Informatie

Informatie	<ul style="list-style-type: none"> • Native resolutie: Toont de oorspronkelijke resolutie van de projector. • Gedetecteerde resolutie: Toont de oorspronkelijke resolutie van het ingangssignaal. • Ingang: Toont de huidige signaalbron. • Beeldmodus: Toont de geselecteerde modus in het menu Afbeelding. • Lichtmodus: Toont de geselecteerde modus in het menu Lichtinstellingen. • 3D-formaat: Toont de huidige 3D-modus. • Kleursysteem: Toont de indeling van het invoersysteem. • Gebruikstijd licht: geeft het aantal uur weer dat de lichtbron is gebruikt. • Firmware-versie: Toont de firmware-versie van uw projector. • Servicecode: Toont de servicecode van uw projector.
-------------------	--

Onderhoud

Zorg voor de projector

De lens reinigen

Reinig de lens zodra u vuil of stof op het oppervlak waarneemt. Zorg dat u de projector uitschakelt en deze geheel laat afkoelen, alvorens u de lens reinigt.

- Gebruik perslucht om stof te verwijderen.
- Als er vuil of vegen zijn, gebruik dan papier voor lensreiniging of bevochtig een zachte doek met lensreiniger en veeg het lensoppervlak voorzichtig schoon.
- Gebruik nooit een soort van schuurspons, basisch of zuur reinigingsmiddel, schuurpoeder of vluchtig oplosmiddel, zoals alcohol, benzeen, thinner of insecticide. Door dergelijk materiaal te gebruiken of langdurig contact te houden met rubber of vinyl materiaal kan resulteren in schade aan het oppervlak van de projector en het materiaal van de behuizing.

De projectorbehuizing reinigen

Alvorens u de behuizing reinigt, moet u de projector uitschakelen volgens de juiste uitschakelingsprocedure, zoals wordt beschreven in [De projector uitschakelen op pagina 24](#) en de voedingskabel uittrekken.

- Om vuil of stof te verwijderen, veegt u de behuizing met een zachte, pluïsvrije doek schoon.
- Om hardnekkig vuil of vlekken te verwijderen, maakt u een zachte doek vochtig met water en een neutrale pH-reinigingsmiddel. Veeg vervolgens de behuizing schoon.



Gebruik nooit was, alcohol, benzeen, thinner of andere chemische reinigingsmiddelen. Deze kunnen de behuizing beschadigen.

De projector opslaan

Als u de projector voor een langere periode moet opslaan, dient u de onderstaande instructies te volgen:

- zorg dat de temperatuur en vochtigheid in de opslagruimte binnen het aanbevolen bereik voor de projector zijn. Raadpleeg [Specificaties op pagina 45](#) of vraag uw dealer over advies betreffende het bereik.
- Schuif de verstelpootjes in.
- Verwijder de batterij uit de afstandsbediening.
- Pak de projector in zijn originele verpakking of equivalent daarvan in.

De projector transporteren

Het wordt aanbevolen dat u de projector in zijn originele verpakking of equivalent daarvan verzendt.

Lichtbroninformatie

Het aantal lichturen opzoeken

De gebruiksduur van de lichtbron (in uren) wordt automatisch berekend door de ingebouwde timer als de projector wordt gebruikt. De equivalente gebruiksduur van het licht wordt als volgt berekend:

1. Gebruikstijd licht = (x+y+z) uur, als
Tijd gebruikt in modus **Normaal** = x uur
Tijd gebruikt in modus **Eco** = y uur
Tijd gebruikt in modus **SmartEco** = z uur
2. Equivalent aantal lichturen = α uur

$$\alpha = \frac{A'}{X} \times x + \frac{A'}{Y} \times y + \frac{A'}{Z} \times z, \text{ als}$$

X= levensduur van lichtbron volgens specificatie in modus **Normaal**

Y= levensduur van lichtbron volgens specificatie in modus **Eco**

Z= levensduur van lichtbron volgens specificatie in modus **SmartEco**

A' is de langste levensduur van de lichtbron volgens specificatie uit X, Y, Z.



Voor de gebruikstijd van elke lichtbronmodus weergegeven in OSD-menu:

- Gebruikstijd wordt opgeteld en afgerond op een heel getal in **uren**.
- Als de gebruikstijd minder dan 1 uur bedraagt, wordt 0 uur weergegeven.



Als u **Equivalent aantal lichturen** handmatig berekent, heeft dit waarschijnlijk een afwijking vergeleken met de waarde in het OSD-menu, omdat het projectorsysteem de gebruikstijd voor elke lichtbronmodus in "Minuten" berekent en dit vervolgens afrondt naar een heel aantal uren.

Informatie over de gebruikstijd van de lichtbron weergeven:

1. Ga naar het **menu Geavanceerd - Instell.** > **Gebruikstijd licht** en druk op **OK**.
2. De informatie over **Gebruikstijd licht** wordt weergegeven.

U kunt de informatie over de lichtbron ook zien in het menu **Informatie**.

De levensduur van de lichtbron optimaliseren

- Instellen van de **Lichtbronmodus**

Ga naar het **menu Geavanceerd - Afbeelding** > **Geavanceerde kleurinstellingen** > **Lichtbronmodus** en selecteer een geschikt lichtbronvermogen uit de beschikbare modi.

Schakel de projector in de modus **Eco** of **SmartEco** om de levensduur van de lichtbron te verlengen.











































Lichtmodus	Beschrijving
Normaal	Voor een lichtbron op volle helderheid
Eco	Bepert de helderheid om de levensduur van de lichtbron te verlengen en het geruis van de ventilator te verminderen
SmartEco	Past het vermogen van de lichtbron automatisch aan op de helderheid van de content terwijl de beeldkwaliteit wordt geoptimaliseerd









• Instellen van **Automatisch uitschakelen**

Via deze functie wordt de projector automatisch uitgeschakeld als er gedurende een ingestelde periode geen ingangssignaal wordt gedetecteerd, zodat de levensduur van de lichtbron niet onnodig wordt verbruikt.

Om **Automatisch uitschakelen** in te stellen, gaat u naar **menu Geavanceerd - Instell. > Gebruiksinstellingen > Instellingen voor in/uitschakelen > Automatisch uitschakelen** en drukt u op ◀/▶.

Indicatoren

Verlichting			Status en beschrijving
POWER ◦	TEMP ◦	LIGHT ◦	
Stroomgebeurtenissen			
			Standby-modus
			Opstarten
			Normale werking
			Normale afkoeling bij uitschakeling
			Download
			Gegevensonderbreking, abnormale uitschakeling van scaler
Inbrandingsgebeurtenissen			
			Inbranding aan
			Inbranding uit
Verlichtingsgebeurtenissen			
			Levensduur verlichting verlopen
			Verlichtingsfout bij normale werking
Thermische gebeurtenissen			
			Ventilator 1 fout (de feitelijke ventilatiesnelheid is buiten de gewenste snelheid)
			Ventilator 2 fout (de feitelijke ventilatiesnelheid is buiten de gewenste snelheid)
			Ventilator 3 fout (de feitelijke ventilatiesnelheid is buiten de gewenste snelheid)
			Temperatuur 1 fout (over temperatuursgrens)

	 : Uit	 : Oranje brandt  : Oranje knippert	 : Groen brandt  : Groen knippert	 : Rood brandt  : Rood knippert
---	--	--	--	--

Probleemoplossen

? De project kan niet inschakelen.

Oorzaak	Oplossing
Er is geen voeding via de voedingskabel.	Steek de voedingskabel in de voedingsbus voor wisselstroom op de projector en steek de voedingskabel in het stopcontact. Als het stopcontact een schakelaar heeft, zorg dan dat deze is ingeschakeld.
Er is een poging gedaan om de projector tijdens het afkoelingsproces weer in te schakelen.	Wacht tot het afkoelingsproces is voltooid.

? Geen beeld

Oorzaak	Oplossing
De videobron is niet ingeschakeld of is niet juist aangesloten.	Schakel de videobron in en controleer of de signaalkabel juist is aangesloten.
De projector is niet juist op het apparaat van hetingangssignaal aangesloten.	Controleer de verbinding.
Hetingangssignaal is niet juist geselecteerd.	Selecteer het juiste ingangssignaal met de toets SOURCE .

? Wazig beeld

Oorzaak	Oplossing
De projectielens is niet juist scherp gesteld.	Stel de focus van de lens af met de focusing.
De projector en het scherm zijn niet juist uitgelijnd.	Stel de projecthoek en richting af, evenals de hoogte van de projector als dit nodig is.
De lenskap is nog gesloten.	Open de lenskap.

? Beeld met afwijkingen

Oorzaak	Oplossing
Het beeld vertoont afwijkingen.	<ul style="list-style-type: none">• Zorg dat de videobronkabel correct is aangesloten en dat de videobron is ingeschakeld.• Zorg dat de luchtinlaat en -uitlaat niet zijn geblokkeerd.

? De afstandsbediening werkt niet.

Oorzaak	Oplossing
De batterijen zijn leeg.	Vervang beide batterijen door nieuwe.
Er is een obstakel tussen de afstandbediening en de projector.	Verwijder het obstakel.
U bent te ver verwijderd van de projector.	Sta binnen 8 meter (26 voet) van de projector.

? Het wachtwoord is onjuist.

Oorzaak	Oplossing
U bent het wachtwoord vergeten.	Raadpleeg De procedure voor het oproepen van het wachtwoord starten op pagina 23 .

Specificaties

Specificaties van de projector



Alle specificaties kunnen, zonder voorafgaande melding, worden gewijzigd.

Optisch

Resolutie

LW550: 1280 x 800 WXGA

LH550: 1920 x 1080 1080p

Weergavesysteem

1-CHIP DMD

Lens

F = 2,4 ~ 2,5, f = 22 ~ 24,1 mm

Lichtbroninformatie

LED

Elektriciteit

Netvoeding

AC100–240V, 3,2 A, 50–60 Hz (automatisch)

Energieverbruik

250 W (max); < 0,5 W (stand-by)

Mechanisch

Gewicht

2,6 kg ± 200 g (5,73 lbs ± 0,44 lbs)

Uitgangsaansluitingen

Luidspreker

10 Watt x1

Audio-uitgang

PC audio jack x 1

Bediening

USB

Type-A-stroomvoorziening 5V /1,5 A x 1

RS-232 seriële poort

9 pin x 1

IR-ontvanger x 2

Ingangsaansluitingen

Video-ingang

SD/HDTV-ingang

Digitaal - HDMI x 2

Omgevingsvereisten

Bedrijfstemperatuur

0°C–40°C op zeeniveau

Relatieve vochtigheid

10%–90% (zonder condensatie)

Hoogte

0–1500 m op 0°C–35°C

1501–3000 m op 0°C–30°C (met modus

Grote hoogte ingeschakeld)

Opslagtemperatuur

-20°C–60°C op zeeniveau

Opslagvochtigheid

10%–90% RH (zonder condensatie)

Opslaghoogte

30°C@ 0~12.200m boven zeeniveau

Transport

Het wordt aangeraden om de originele verpakking of een vergelijkbare verpakking te gebruiken

Reparatie

Ga naar onderstaande website en kies uw land voor informatie over onderhoud.

<http://www.benq.com/welcome>

Afmetingen

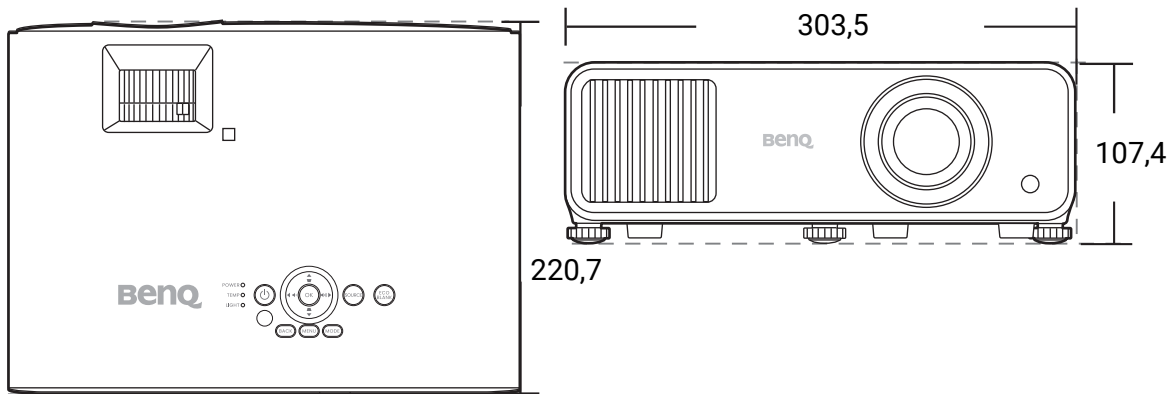

Eenheid: mm

Timingdiagram

Ondersteunde timing voor HDMI (HDCP)-ingang

- PC-timings

Resolutie	Modus	Verticale frequentie (Hz)	Horizontale frequentie (kHz)	Pixelfrequentie (MHz)	Ondersteunde 3D-indeling		
					Frame opeenvolgv.	Boven-onder	Naast elkaar
640 x 480	VGA_60	59,940	31,469	25,175	Ondersteund	Ondersteund	Ondersteund
	VGA_72	72,809	37,861	31,500			
	VGA_75	75,000	37,500	31,500			
	VGA_85	85,008	43,269	36,000			
720 x 400	720 x 400_70	70,087	31,469	28,3221			
800 x 600	SVGA_60	60,317	37,879	40,000	Ondersteund	Ondersteund	Ondersteund
	SVGA_72	72,188	48,077	50,000			
	SVGA_75	75,000	46,875	49,500			
	SVGA_85	85,061	53,674	56,250			
	SVGA_120 (Reduce Blanking)	119,854	77,425	83,000	Ondersteund		
1024 x 768	XGA_60	60,004	48,363	65,000	Ondersteund	Ondersteund	Ondersteund
	XGA_70	70,069	56,476	75,000			
	XGA_75	75,029	60,023	78,750			
	XGA_85	84,997	68,667	94,500			
	XGA_120 (Reduce Blanking)	119,989	97,551	115,5	Ondersteund		
1152 x 864	1152 x 864_75	75	67,5	108			
1024 x 576@60 Hz	Timing BenQ-notebook	60,00	35,820	46,996			
1024 x 600@65 Hz	Timing BenQ-notebook	64,995	41,467	51,419			
1280 x 720	1280 x 720_60	60	45,000	74,250	Ondersteund	Ondersteund	Ondersteund
1280 x 768	1280 x 768_60	59,870	47,776	79,5	Ondersteund	Ondersteund	Ondersteund
1280 x 800	WXGA_60	59,810	49,702	83,500	Ondersteund	Ondersteund	Ondersteund
	WXGA_75	74,934	62,795	106,500			
	WXGA_85	84,880	71,554	122,500			
	WXGA_120 (Reduce Blanking)	119,909	101,563	146,25	Ondersteund		
1280 x 1024	SXGA_60	60,020	63,981	108,000		Ondersteund	Ondersteund
	SXGA_75	75,025	79,976	135,000			
	SXGA_85	85,024	91,146	157,500			
1280 x 960	1280 x 960_60	60,000	60,000	108		Ondersteund	Ondersteund
	1280 x 960_85	85,002	85,938	148,500			
1360 x 768	1360 x 768_60	60,015	47,712	85,500		Ondersteund	Ondersteund
1440 x 900	WXGA+_60	59,887	55,935	106,500		Ondersteund	Ondersteund
1400 x 1050	SXGA+_60	59,978	65,317	121,750		Ondersteund	Ondersteund
1600 x 1200	UXGA	60,000	75,000	162,000		Ondersteund	
1680 x 1050	1680 x 1050_60	59,954	65,290	146,250		Ondersteund	Ondersteund
640 x 480@67 Hz	MAC13	66,667	35,000	30,240			
832 x 624@75 Hz	MAC16	74,546	49,722	57,280			
1024 x 768@75 Hz	MAC19	75,020	60,241	80,000			
1152 x 870@75 Hz	MAC21	75,06	68,68	100,00			
1920 x 1080@60 Hz	1920 x 1080_60	60	67,5	148,5	Ondersteund	Ondersteund	Ondersteund
1920 x 1200@60 Hz	1920 x 1200_60 (Reduce Blanking)	59,950	74,038	154,0000	Ondersteund	Ondersteund	Ondersteund



De hierboven getoonde timings worden mogelijk niet ondersteund wegens beperkingen van het EDID-bestand en de VGA grafische kaart. Het is mogelijk dat sommige timings niet kunnen worden gekozen.

• Videotimings

Timing	Resolutie	Verticale frequentie (Hz)	Horizontale frequentie (kHz)	Pixelfrequentie (MHz)	Ondersteunde 3D-indeling			
					Frame opeenvolg.	Frame-packing	Boven-onder	Naast elkaar
480i	720 (1440) x 480	59,94	15,73	27	Ondersteund			
480p	720 x 480	59,94	31,47	27	Ondersteund			
576i	720 (1440) x 576	50	15,63	27				
576p	720 x 576	50	31,25	27				
720/50p	1280 x 720	50	37,5	74,25		Ondersteund	Ondersteund	Ondersteund
720/60p	1280 x 720	60	45,00	74,25	Ondersteund	Ondersteund	Ondersteund	Ondersteund
1080/24P	1920 x 1080	24	27	74,25		Ondersteund	Ondersteund	Ondersteund
1080/25P	1920 x 1080	25	28,13	74,25				
1080/30P	1920 x 1080	30	33,75	74,25				
1080/50i	1920 x 1080	50	28,13	74,25				Ondersteund
1080/60i	1920 x 1080	60	33,75	74,25				Ondersteund
1080/50P	1920 x 1080	50	56,25	148,5			Ondersteund	Ondersteund
1080/60P	1920 x 1080	60	67,5	148,5	Ondersteund		Ondersteund	Ondersteund