

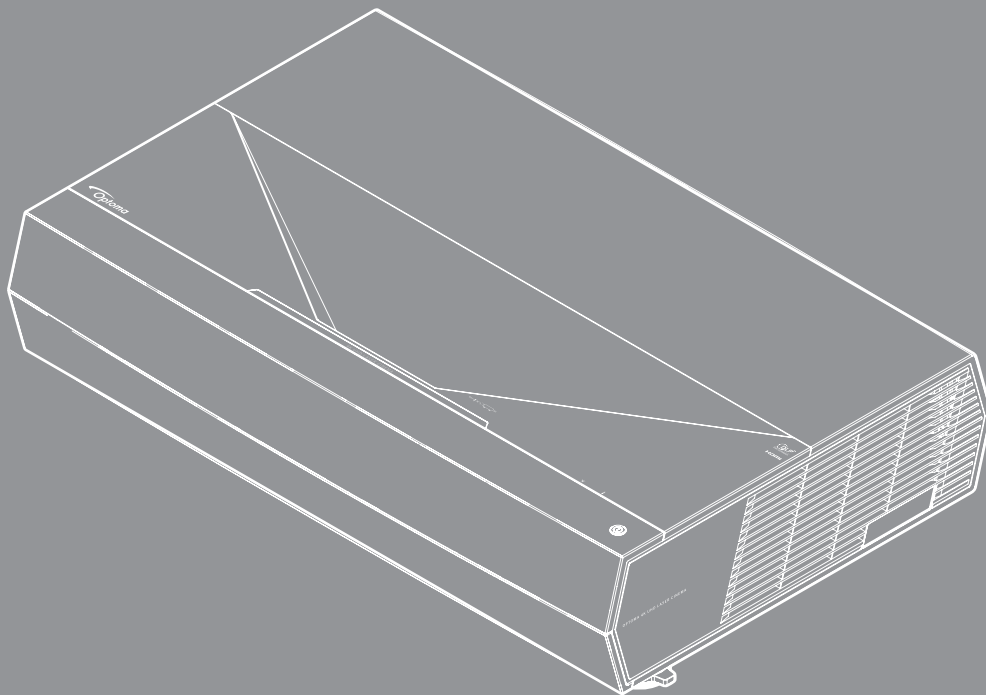

# DLP®-projector



Gebruikershandleiding



4K ULTRA HD™

HDMI™  
HIGH-DEFINITION MULTIMEDIA INTERFACE



# INHOUDSOPGAVE

|  |           |
|--|-----------|
| <b>VEILIGHEID .....</b>                            | <b>4</b>  |
| <i>Belangrijke veiligheidsinstructie.....</i>      | <i>4</i>  |
| <i>De lens reinigen.....</i>                       | <i>5</i>  |
| <i>Veiligheidsinformatie laserstraling .....</i>   | <i>6</i>  |
| <i>3D-veiligheidsinformatie .....</i>              | <i>7</i>  |
| <i>Auteursrechten .....</i>                        | <i>8</i>  |
| <i>Disclaimer.....</i>                             | <i>8</i>  |
| <i>Erkenning van handelsmerken.....</i>            | <i>8</i>  |
| <i>FCC .....</i>                                   | <i>8</i>  |
| <i>Conformiteitsverklaring voor EU-landen.....</i> | <i>9</i>  |
| <i>WEEE.....</i>                                   | <i>9</i>  |
| <br>   |           |
| <b>INLEIDING .....</b>                             | <b>10</b> |
| <i>Overzicht verpakking.....</i>                   | <i>10</i> |
| <i>Standaard accessoires.....</i>                  | <i>11</i> |
| <i>Productoverzicht.....</i>                       | <i>11</i> |
| <i>Verbindingen .....</i>                          | <i>12</i> |
| <i>Toetsenblok en LED-indicators.....</i>          | <i>12</i> |
| <i>Afstandsbediening.....</i>                      | <i>13</i> |
| <br>   |           |
| <b>CONFIGURATIE EN INSTALLATIE .....</b>           | <b>14</b> |
| <i>Bronnen aansluiten op de projector.....</i>     | <i>15</i> |
| <i>Het projectorbeeld aanpassen.....</i>           | <i>16</i> |
| <i>Instelling afstandsbediening .....</i>          | <i>17</i> |
| <br>   |           |
| <b>DE PROJECTOR GEBRUIKEN .....</b>                | <b>19</b> |
| <i>De projector in- / uitschakelen.....</i>        | <i>19</i> |
| <i>Een invoerbron selecteren.....</i>              | <i>20</i> |
| <i>Menunavigatie en functies.....</i>              | <i>21</i> |
| <i>OSD-menustructuur.....</i>                      | <i>22</i> |
| <i>Menu Weergave .....</i>                         | <i>27</i> |
| <i>Menu Audio .....</i>                            | <i>33</i> |
| <i>Instellingsmenu.....</i>                        | <i>33</i> |
| <i>Menu Info.....</i>                              | <i>36</i> |

## **EXTRA INFORMATIE ..... 37**

|   |    |
|---|----|
| <i>Compatibele resoluties</i> .....           | 37 |
| <i>Beeldgrootte en projectieafstand</i> ..... | 42 |
| <i>Codes afstandsbediening</i> .....          | 43 |
| <i>Probleemoplossing</i> .....                | 45 |
| <i>Waarschuwingsindicator</i> .....           | 46 |
| <i>Specificaties</i> .....                    | 49 |
| <i>Wereldwijde kantoren Optoma</i> .....      | 50 |

# VEILIGHEID

|   |   |
|---|---|
|  | De oplichtende flits met pijlpunt in een gelijkzijdige driehoek is bedoeld om de gebruiker attent te maken op de nabijheid van niet ongeïsoleerd "gevaarlijk voltage" binnen de behuizing van het product dat groot genoeg is om elektrische schok aan mensen toe te brengen. |
|  | Het uitroepteken in een gelijkzijdige driehoek geeft aan dat er belangrijke gebruiks- en onderhoudsinstructies in de meegeleverde handleiding staan.  |

Volg alle waarschuwingen, voorzorgsmaatregelen en onderhoudsvorschriften die in deze gebruiksaanwijzing zijn aanbevolen.

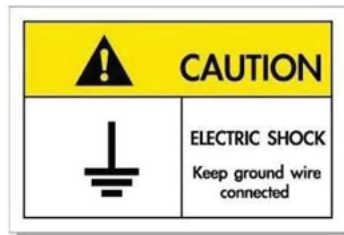

Om elektrische schok te voorkomen, moeten de eenheid en zijn randapparatuur goed geaard zijn.

Deze apparatuur is uitgerust met een drie-pins geaarde stekker.

Verwijder de aardingspin op de voedingsstekker niet.

Dit is een veiligheidsvoorziening. Als u de stekker niet in het stopcontact kunt steken, neem dan contact op met een elektricien.

Probeer het doel van de aardingsstekker niet te omzeilen.

## Belangrijke veiligheidsinstructie

- De ventilatiegaten niet blokkeren. Om een betrouwbare werking van de projector te garanderen en het toestel te beschermen tegen oververhitting, is het aanbevolen de projector te installeren op een locatie waar de ventilatie niet wordt geblokkeerd. Plaats de projector bijvoorbeeld niet op een overvolle koffietafel, een sofa, een bed, enz. Plaats de projector niet in een ingesloten ruimte, zoals een boekenkast of een kast die de luchtstroom beperkt.
- Stel de projector niet bloot aan regen of vocht om het risico op brand en/of elektrische schok te vermijden. Installeer het toestel niet in de buurt van warmtebronnen zoals radiators, verwarmingstoestellen, fornuizen of andere apparaten, zoals versterkers, die warmte uitstralen.
- Zorg dat er geen objecten of vloeistoffen de projector binnendringen. Ze kunnen gevaarlijke spanningspunten raken en een kortsluiting veroorzaken in de onderdelen waardoor brand of elektrische schok kan ontstaan.
- Niet gebruiken in de volgende omstandigheden:
  - In een extreem warme, koude of vochtige omgeving.
    - (i) Controleer of de omgevingstemperatuur binnen het bereik 0°C tot 40°C ligt
    - (ii) Relatieve vochtigheid is 10% ~ 80%
  - In gebieden die onderhevig zijn aan overmatig stof en vuil.
  - In de buurt van een apparaat dat een krachtig magnetisch veld genereert.
  - In direct zonlicht.
- Gebruik het apparaat niet als het fysiek is beschadigd of vervormd. Fysieke schade/vervorming kan het volgende omvatten (maar is niet beperkt tot deze situaties):
  - Het apparaat is gevallen.
  - De voedingskabel of stekker is beschadigd.
  - Er is vloeistof gemorst op de projector.
  - De projector werd blootgesteld aan regen of vocht.
  - Er is iets in de projector gevallen of er zit iets los in de projector.

- Plaats de projector niet op een onstabiel oppervlak. De projector kan kantelen waardoor lichamelijk letsel of schade aan de projector kan ontstaan.
- Zorg dat u het licht dat uit de projectorlens niet blokkeert tijdens de werking. Het licht verwarmt het object en zou kunnen smelten, brandwonden kunnen veroorzaken of een brand kunnen veroorzaken.
- Open of demonteer de projector niet, anders loopt u het risico op elektrische schokken.
- Probeer het apparaat niet zelf te repareren. Het openen of verwijderen van deksel kan u blootstellen aan gevaarlijke spanning of andere gevaren. Bel Optoma voordat u het apparaat terugstuurt voor reparatie.
- Controleer de behuizing van de projector op markering met betrekking tot de veiligheid.
- Het apparaat mag alleen worden gerepareerd door bevoegd onderhoudspersoneel.
- Gebruik alleen hulpstukken/accessoires die worden aangegeven door de fabrikant.
- Kijk niet direct in de projectorlens tijdens de werking. Het heldere licht kan uw ogen beschadigen.
- Wanneer u de projector uitschakelt, moet u, voordat u de stroom verbreekt, controleren of de koelcyclus is voltooid. Laat de projector gedurende 90 seconden afkoelen.
- Schakel de voeding uit en trek de stekker uit het stopcontact voordat u het product reinigt.
- Gebruik een zachte, droge doek met een zacht reinigingsmiddel om de behuizing van het scherm te reinigen. Gebruik geen schurende reinigingsmiddelen, was of oplosmiddelen om het apparaat te reinigen.
- Trek de stekker uit het stopcontact als het product gedurende lange tijd niet wordt gebruikt.
- Plaats de projector niet op plekken waar deze kan worden blootgesteld aan trillingen of schokken.
- Raak de lens niet aan met de blote hand.
- Verwijder de batterij(en) uit de afstandsbediening voordat u deze opbergt. Als er lange tijd een of meer batterijen in de afstandsbediening achterblijven, kunnen ze lekken.
- Gebruik of bewaar de projector niet op plaatsen waar er rook van olie of sigaretten aanwezig is omdat dit de kwaliteit van de projectorprestaties negatief kan beïnvloeden.
- Installeer de projector in de juiste stand omdat een niet-standaard installatie de projectorprestaties kan beïnvloeden.
- Gebruik een stekkerdoos en/of overspanningsbeveiliging. Omdat stroomuitval en onderspanning apparaten kunnen vernielen.

## De lens reinigen

- Voordat u de lens reinigt moet u de projector uitschakelen en de voedingskabel loskoppelen zodat deze volledig kan afkoelen.
- Gebruik een bus met perslucht om stof te verwijderen.
- Gebruik een speciale doek voor het reinigen van de lens en veeg de lens voorzichtig af. Raak de lens niet aan met uw vingers.
- Gebruik geen alkaline-/zuurhoudende schoonmaakmiddelen of vluchtige oplosmiddelen zoals alcohol voor het reinigen van de lens. Als de lens beschadigd raakt door een verkeerder reiniging, wordt dit niet gedekt door de garantie.

### Warning

- Gebruik geen spray met brandbaar gas voor het verwijderen van stof of vuil van de lens. Dit kan brand veroorzaken door overmatige warmte binnenin de projector.
- Reinig de lens niet als de projector bezig is met opwarmen omdat de film op het oppervlak van de lens hierdoor kan loskomen.
- Wrijf of sla niet op de lens met een hard object.

## Veiligheidsinformatie laserstraling

- Voldoet aan 21 CFR 1040.10 en 1040.11 met uitzondering van conformiteit als risicogroep 2 LIP zoals gedefinieerd in IEC 62471-5:Ed.1.0. Zie Laserverklaring nr. 57 van 8 mei 2019 voor meer informatie

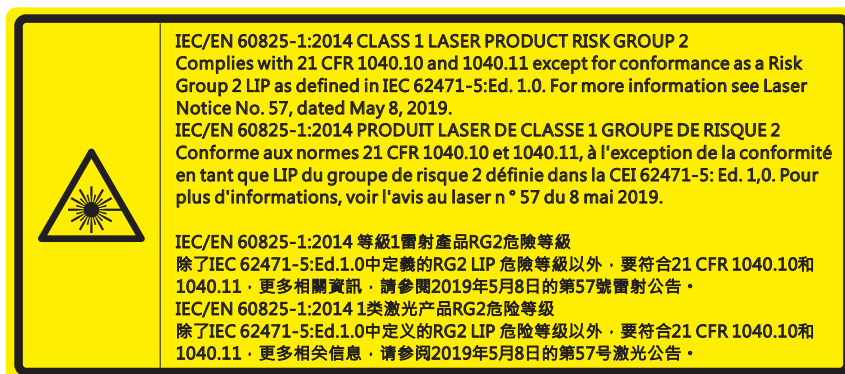

### Het niet naleven van onderstaande instructies kan resulteren in ernstige tot dodelijke letsels.

- Deze projector heeft ingebouwde lasermodule Klasse 4. Demontage of wijziging is zeer gevaarlijk en mag niet worden geprobeerd.
- Elk gebruik of elke aanpassing die niet specifiek is vermeld in de handleiding, vormt een gevaar voor blootstelling aan gevaarlijke laserstraling.
- Open of demonteer de projector niet omdat dit schade door blootstelling aan laserstraling kan veroorzaken.
- Kijk niet in de straal wanneer de projector aan is. Het heldere licht kan permanente schade aan het oog veroorzaken.
- Zorg ervoor dat er niemand binnen het projectiebereik naar de lens kijkt wanneer u de projector inschakelt.
- Het niet volgen van de bedienings-, aanpassings- of gebruikprocedure kan schade door blootstelling aan laserstraling veroorzaken.
- Adequate instructies voor de montage, het gebruik en het onderhoud, inclusief duidelijk waarschuwingen betreffende voorzorgsmaatregelen om mogelijke blootstelling aan laserstralen te voorkomen.

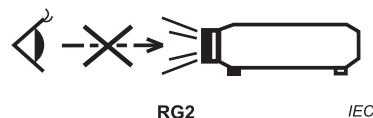

IEC 60825-1:2014 Klasse 1 RG2

IEC 62471-5:2015 RG2

- Aanvullende instructies om kinderen onder toezicht te plaatsen, niet staren en geen optische hulpmiddelen gebruiken.
- Extra instructies voor het installeren boven het bereik van kinderen.
- Wij waarschuwen u om toezicht te houden op kinderen en om hen nooit in de straal van de projector te laten kijken op welke afstand dan ook.
- Wij waarschuwen u om voorzichtig te zijn bij het gebruik van de afstandsbediening voor het starten van de projector terwijl u voor de projectielens staat.
- Kennisgeving wordt gedaan aan de gebruiker om het gebruik van optische hulpmiddelen, zoals verrekijker of telescoop, te vermijden binnen de straal.
- Net als met elke heldere lichtbron, mag u niet in de straal kijken, RG2 IEC 62471-5:2015.
- WAARSCHUWING: MONTEER BOVEN DE HOOFDEN VAN KINDEREN. Het gebruik van een plafondbeugel wordt bij dit product aanbevolen om het boven de ogen van kinderen te plaatsen.

## 3D-veiligheidsinformatie

Volg alle waarschuwingen en voorzorgsmaatregelen zoals aanbevolen voordat u of uw kind de 3D-functie gebruikt.

### Warning

Kinderen en teenagers zijn gevoeliger voor gezondheidsproblemen met betrekking tot het kijken in 3D en moeten daarom deze beelden onder toezicht bekijken.

## Waarschuwing voor fotogevoelige epilepsie en andere gezondheidsrisico's

- Sommige kijkers kunnen een epileptische aanval ervaren als ze worden blootgesteld aan bepaalde flinterende beelden of lichten die in bepaalde geprojecteerde beelden of video games voorkomen. Als u last hebt van epilepsie of het komt in uw familie voor, neem dan contact op met een arts voordat u de 3D-functie gebruikt.
- Ook als dit niet voor u geldt, kunt u een niet gediagnosticeerde conditie hebben die fotogevoelige epileptische aanvallen kan veroorzaken.
- Zwangere vrouwen, ouderen, lijdende aan ernstige kwalen, zij die last hebben van slaapgebrek of die onder de invloed van alcohol verkeren, moeten de 3D-functionaliteit van de eenheid vermijden.
- Als u een van de volgende symptomen ervaart, moet u direct ophouden met kijken naar 3D-beelden en contact opnemen met een arts: (1) veranderde visie; (2) lichthoofdigheid; (3) duizeligheid; (4) onvrijwillige bewegingen zoals trillende ogen of spieren; (5) verwarring; (6) misselijkheid; (7) bewustzijnsverlies; (8) convulsies; (9) krampen; en/of (10) desoriëntatie. Kinderen en teenagers hebben meer kans op het ervaren van deze symptomen dan volwassenen. Ouders moeten hun kinderen in het oog houden en vragen of ze deze symptomen ervaren.
- Het kijken naar 3D projectie kan ook bewegingsziekte, perceptuele naverschijnselen, desoriëntatie, oogvermoeidheid en evenwichtsstoornissen veroorzaken. Aanbevolen wordt om regelmatig te pauzeren om de kans op deze effecten te beperken. Als uw ogen tekenen van vermoeidheid of droogheid vertonen of als u een van de bovengenoemde problemen hebt, moet u direct stoppen met het gebruik van dit apparaat en ten minste 30 minuten wachten nadat de symptomen zijn verdwenen voordat u het weer gebruikt.
- Langdurig naar 3D projectie kijken terwijl u te dicht bij het scherm zit, kan uw gezichtsvermogen aantasten. De ideale kijkafstand moet minimaal driemaal de hoogte van het scherm zijn. Aanbevolen wordt om de ogen op gelijke hoogte met het scherm te hebben.
- Naar 3D projectie kijken terwijl u langere tijd een 3D-bril draagt, kan hoofdpijn of vermoeidheid veroorzaken. Als u hoofdpijn, vermoeidheid of duizeligheid ervaart, moet u niet langer naar 3D projectie kijken maar uitrusten.
- Gebruik de 3D-glazen alleen om naar 3D projectie te kijken.
- Het dragen van een 3D-bril voor andere doeleinden (als algemene bril, zonnebril, beschermende bril enzovoort) kan fysiek schadelijk zijn en uw gezichtsvermogen aantasten.
- Naar 3D-projectie kijken kan sommige kijkers desoriënteren. Plaats uw 3D PROJECTOR daarom NIET in de buurt van een open trappenhuis, snoeren, balkons of andere voorwerpen waarover u kunt struikelen, tegenaan lopen, omgooien, breken of overheen vallen.

## Auteursrechten

Deze publicatie, met inbegrip van alle foto's, illustraties en software, is beschermd volgende internationale wetten op auteursrechten met alle rechten voorbehouden. Deze handleiding of het materiaal dat hierin is vermeld, mag niet worden gereproduceerd zonder de schriftelijke toestemming van de auteur.

© Auteursrechten 2021

## Disclaimer

De informatie in dit document is onderhevig aan wijzigingen zonder kennisgeving. De fabrikant aanvaardt geen verantwoordelijkheden of garanties met betrekking tot de inhoud van dit document en verwerpt specifiek elke impliciete garantie op de verkoopbaarheid of geschiktheid voor een bepaald doel. De fabrikant behoudt zich het recht voor deze publicatie te herzien en de inhoud ervan af en toe te wijzigen zonder de verplichting iemand op de hoogte te brengen van een dergelijke revisie of wijziging.

## Erkenning van handelsmerken

Kensington is een in de Verenigde Staten gedeponeerd handelsmerk van ACCO Brand Corporation met reeds toegekende registraties en aanvragen die in andere landen in de hele wereld in behandeling zijn.

HDMI, het HDMI-logo en High-Definition Multimedia Interface zijn handelsmerken of gedeponeerde handelsmerken van HDMI Licensing LLC. in de Verenigde Staten en andere landen.

DLP®, DLP Link en het DLP-logo zijn gedeponeerde merken van Texas Instruments en BrilliantColor™ is een handelsmerk van Texas Instruments.

Amazon, Alexa en alle gerelateerde logo's zijn handelsmerken van Amazon.com, Inc. of aan haar gelieerde ondernemingen.

Alle andere productnamen die in deze handleiding worden gebruikt, zijn eigendom van hun respectieve eigenaars en zijn erkend.

## FCC

Dit apparaat werd getest en voldoet aan de beperkingen voor een digitaal apparaat van Klasse B, in overeenstemming met Deel 15 van de FCC-voorschriften. Deze beperkingen zijn ontwikkeld om een redelijke beveiliging te bieden tegen schadelijke storingen in een residentiële installatie. Deze apparatuur genereert, gebruikt en straalt radiofrequentie-energie uit die, indien niet geïnstalleerd en gebruikt in overeenstemming met de instructies, schadelijke storingen kan veroorzaken aan radiocommunicaties.

Er kan echter geen garantie worden gegeven dat er geen interferentie zal optreden in een specifieke installatie. Als dit apparaat toch schadelijke storingen veroorzaakt aan radio- of televisieontvangst, wat kan vastgesteld worden door het apparaat in en uit te schakelen, moet de gebruiker deze storing proberen te corrigeren door een of meer van de volgende maatregelen te nemen:

- De ontvangende antenne in een andere richting op een andere positie plaatsen.
- Vergroot de afstand tussen de apparatuur en de ontvanger.
- Sluit het apparaat aan op een stopcontact op een ander circuit dan dat waarop de ontvanger is aangesloten.
- Raadpleeg de leverancier of een ervaren radio/tv-technicus voor hulp.



## Opmerking: Afgeschermdde kabels

Alle aansluitingen op andere computerapparaten moeten gebeuren met afgeschermdde kabels zodat de FCC-voorschriften steeds worden nageleefd.

### Let op

Wijzigingen of modificaties die niet nadrukkelijk door de fabrikant zijn goedgekeurd, kunnen de bevoegdheid van de gebruiker om deze projector te bedienen, die door de Federale communicatiecommissie is toegekend, ongeldig verklaren.

### Bedieningsomstandigheden

Dit apparaat voldoet aan deel 15 van de FCC-regels. De werking is onderhevig aan de volgende omstandigheden:

1. Dit apparaat mag geen schadelijke storing veroorzaken en
2. Dit apparaat moet elke ontvangen storing aanvaarden, met inbegrip van storing die ongewenste werking kan veroorzaken.

### Opmerking: Canadese gebruikers

Dit digitaal apparaat van Klasse B voldoet aan de Canadese ICES-003 (B).

Remarque à l'intention des utilisateurs canadiens

Cet appareil numérique de la classe B est conforme à la norme NMB-003 (B) du Canada.

## Conformiteitsverklaring voor EU-landen

- EMC-richtlijnen 2014/30/EU (inclusief wijzigingen)
- Laagspanningsrichtlijnen 2014/35/EU
- Richtlijn inzake Radio-apparatuur (RED) 2014/53/EU

## WEEE



### Instructies met betrekking tot afvalverwijdering

Gooi dit elektronische apparaat niet weg met het afval. Recycle het product om de pollutie te minimaliseren en de maximale bescherming van het wereldmilieu te garanderen.

# INLEIDING

## Overzicht verpakking

Pak alles nauwkeurig uit en controleer of alle items die onder de standaardaccessoires zijn vermeld, aanwezig zijn. Sommige items onder de optionele accessoires zijn mogelijk niet beschikbaar afhankelijk van het model, de specificatie en uw aankoopregio. Controleer uw plaats van aankoop. Sommige accessoires kunnen verschillen, afhankelijk van de regio.

De garantiekaart wordt alleen geleverd in enkele specifieke regio's. Raadpleeg uw dealer voor gedetailleerde informatie.

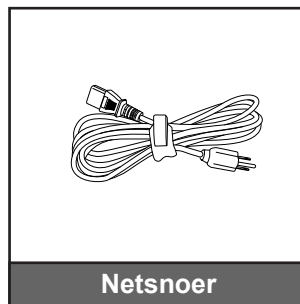
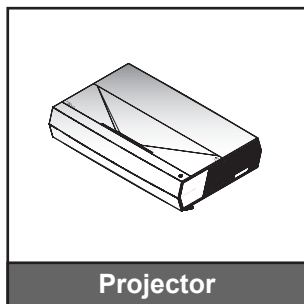

### Opmerking:

- De feitelijke afstandsbediening kan afwijken, afhankelijk van de regio.
- (\*) Ga voor Europese garantie-informatie naar [www.optoma.com](http://www.optoma.com).



Scan de QR-code of bezoek de volgende URL: <https://www.optoma.com/support/download>

# INLEIDING

## Standaard accessoires

## Productoverzicht

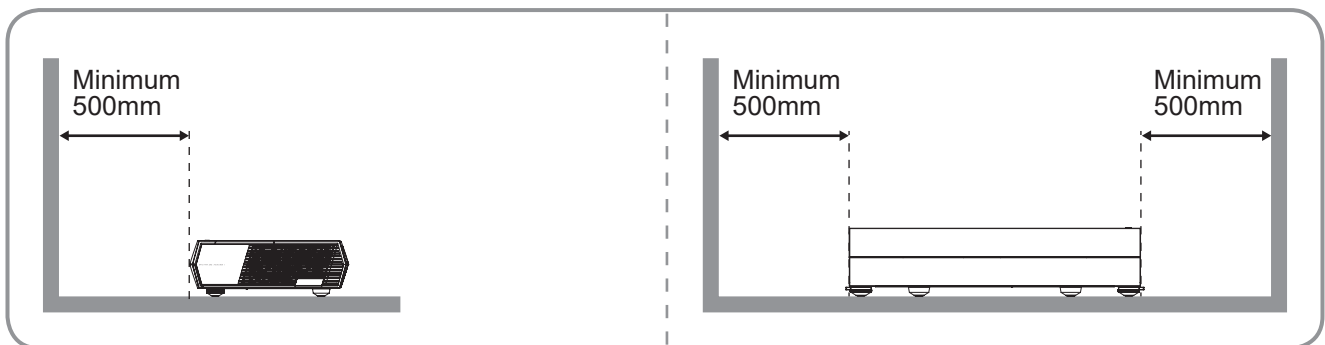
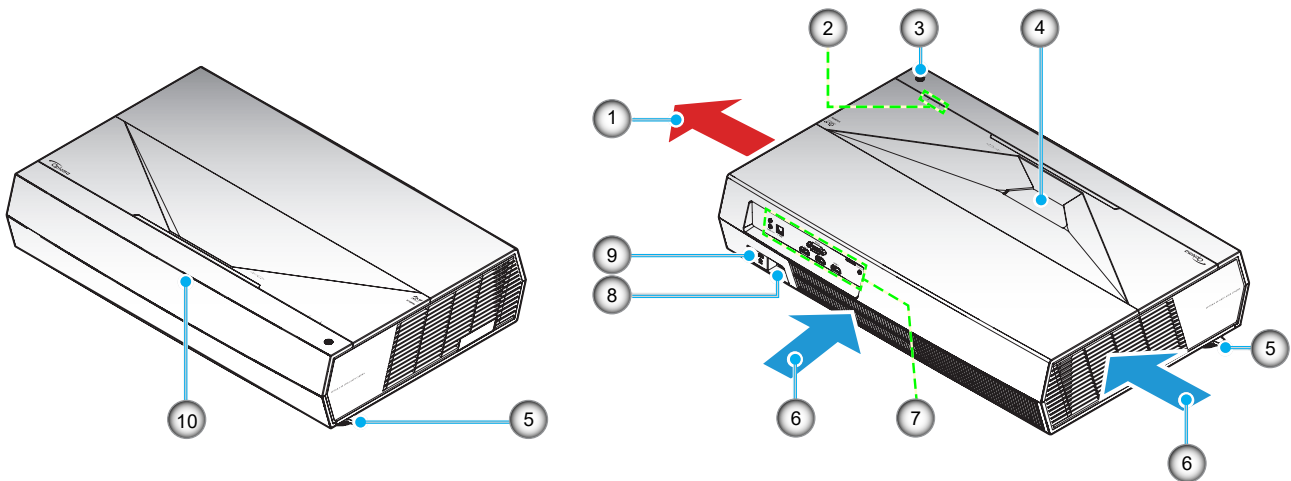

### Opmerking:

- *Luchtinlaat- en uitlaatopeningen van de projector niet blokkeren.*
- *Bij het gebruiken van de projector in een besloten ruimte, moet u een tussenruimte van tenminste 50 cm aanhouden rond de luchtinlaat- en uitlaatopeningen.*

| Nr. | Item                 | Nr. | Item                   |
|-----|----------------------|-----|------------------------|
| 1.  | Ventilatie (uitlaat) | 6.  | Ventilatie (inlaat)    |
| 2.  | LED-indicators       | 7.  | Ingang / uitgang       |
| 3.  | Voedingsknop         | 8.  | Voedingsaansluiting    |
| 4.  | Lens                 | 9.  | Poort Kensington™-slot |
| 5.  | Kantelafstelvoetje   | 10. | IR-ontvanger           |

# INLEIDING

## Verbindingen

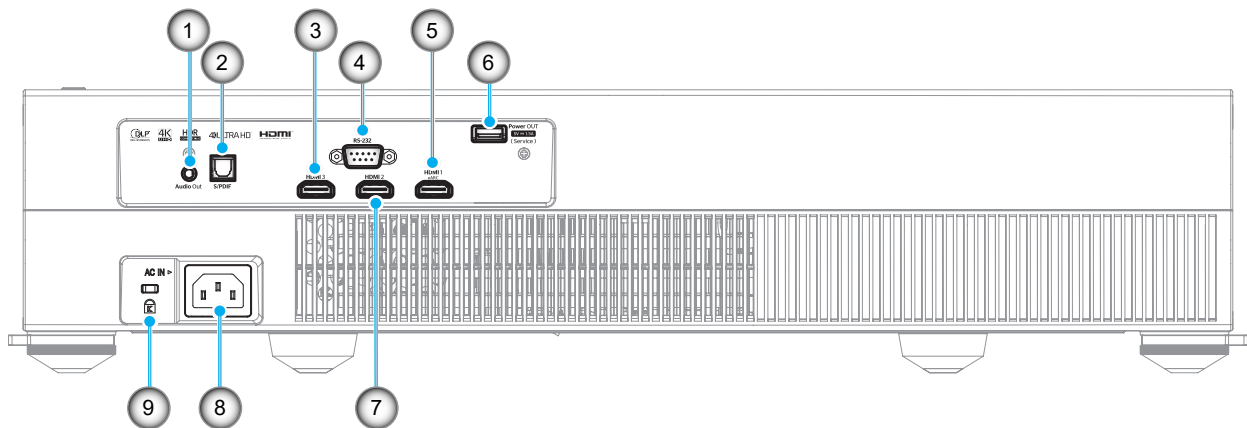

| Nr. | Item                                      | Nr. | Item                            |
|-----|---|-----|---------------------------------|
| 1.  | Audio-uitgang                             | 6.  | USB-poort (voeding 5V=1,5A)(*)) |
| 2.  | S/PDIF-poort (PCM 2 kanalen, Digital 5.1) | 7.  | HDMI 2-poort (HDMI v2.0)        |
| 3.  | HDMI 3-poort (HDMI v2.0)                  | 8.  | Voedingsaansluiting             |
| 4.  | RS-232-poort                              | 9.  | Poort Kensington™-slot          |
| 5.  | HDMI 1-poort (HDMI v2.0 eARC)             |     |                                 |

**Opmerking:** (\*) Niet aanbevolen voor het opladen van een mobiele telefoon.

## Toetsenblok en LED-indicators

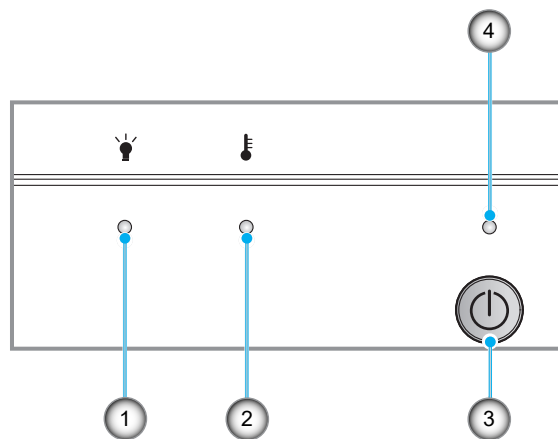

| Nr. | Item            | Nr. | Item         |
|-----|-----------------|-----|--------------|
| 1.  | Lichtbron-LED   | 3.  | Voedingsknop |
| 2.  | Temperatuur-LED | 4.  | Voedings-LED |

# INLEIDING

## Afstandsbediening

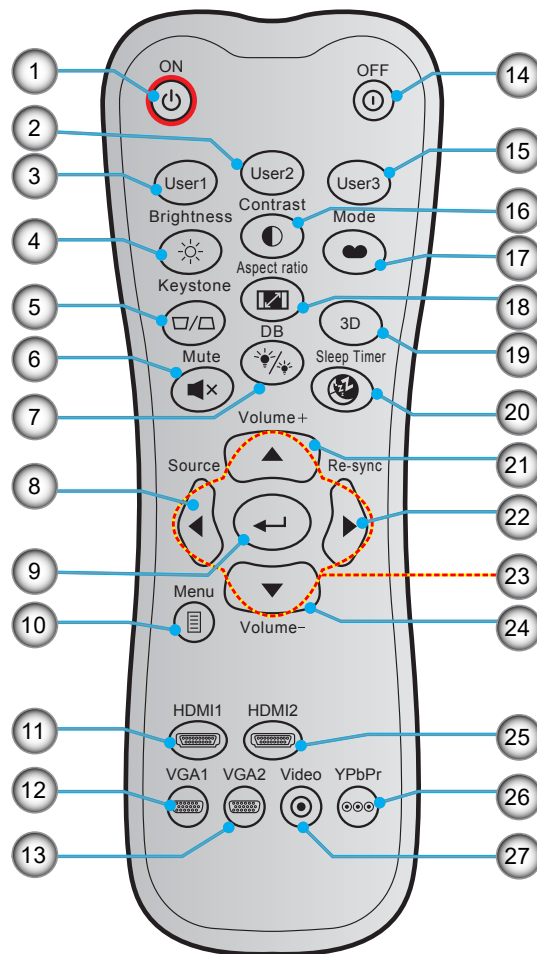

| Nr. | Item   | Nr. | Item  |
|-----|--|-----|---|
| 1.  | Inschakelen  | 15. | Gebruiker 3<br>(Vast op directe "HDMI3"-bronknop) |
| 2.  | <ul style="list-style-type: none"> <li>Gebruiker 2<br/>(Vast bij Scherpstelling-)</li> <li>Scherpstelling</li> </ul>               | 16. | Contrast  |
| 3.  | <ul style="list-style-type: none"> <li>Gebruiker 1 (toewijsbaar)<br/>(Vast bij Scherpstelling+)</li> <li>Scherpstelling</li> </ul> | 17. | Beeldschermmodus                                  |
| 4.  | Helderheid   | 18. | Aspect Ratio                                      |
| 5.  | Keystone   | 19. | 3D-menu aan/uit                                   |
| 6.  | Dempen   | 20. | Slaaptimer  |
| 7.  | DB (Dynamic Black)   | 21. | Volume +  |
| 8.  | Bron   | 22. | Re-Sync   |
| 9.  | Enter  | 23. | Vier richtingstoetsen voor selectie               |
| 10. | Menu   | 24. | Volume -  |
| 11. | HDMI1  | 25. | HDMI2   |
| 12. | VGA1 (niet ondersteund)  | 26. | YPbPr (niet ondersteund)                          |
| 13. | VGA2 (niet ondersteund)  | 27. | Video (niet ondersteund)                          |
| 14. | Toestel uit  |     |   |

### Opmerking:

- De feitelijke afstandsbediening kan afwijken, afhankelijk van de regio.
- Sommige toetsen hebben mogelijk geen functie voor modellen die deze functies niet ondersteunen.

# CONFIGURATIE EN INSTALLATIE

Uw projector is ontworpen om te worden geïnstalleerd op een of vier mogelijke posities.

Uw kamerinrichting of persoonlijke voorkeur zal bepalen welke installatielocatie u selecteert. Houd rekening met de grootte en positie van uw scherm, de locatie van een geschikt stopcontact en de locatie en afstand tussen de projector en de rest van uw uitrusting.

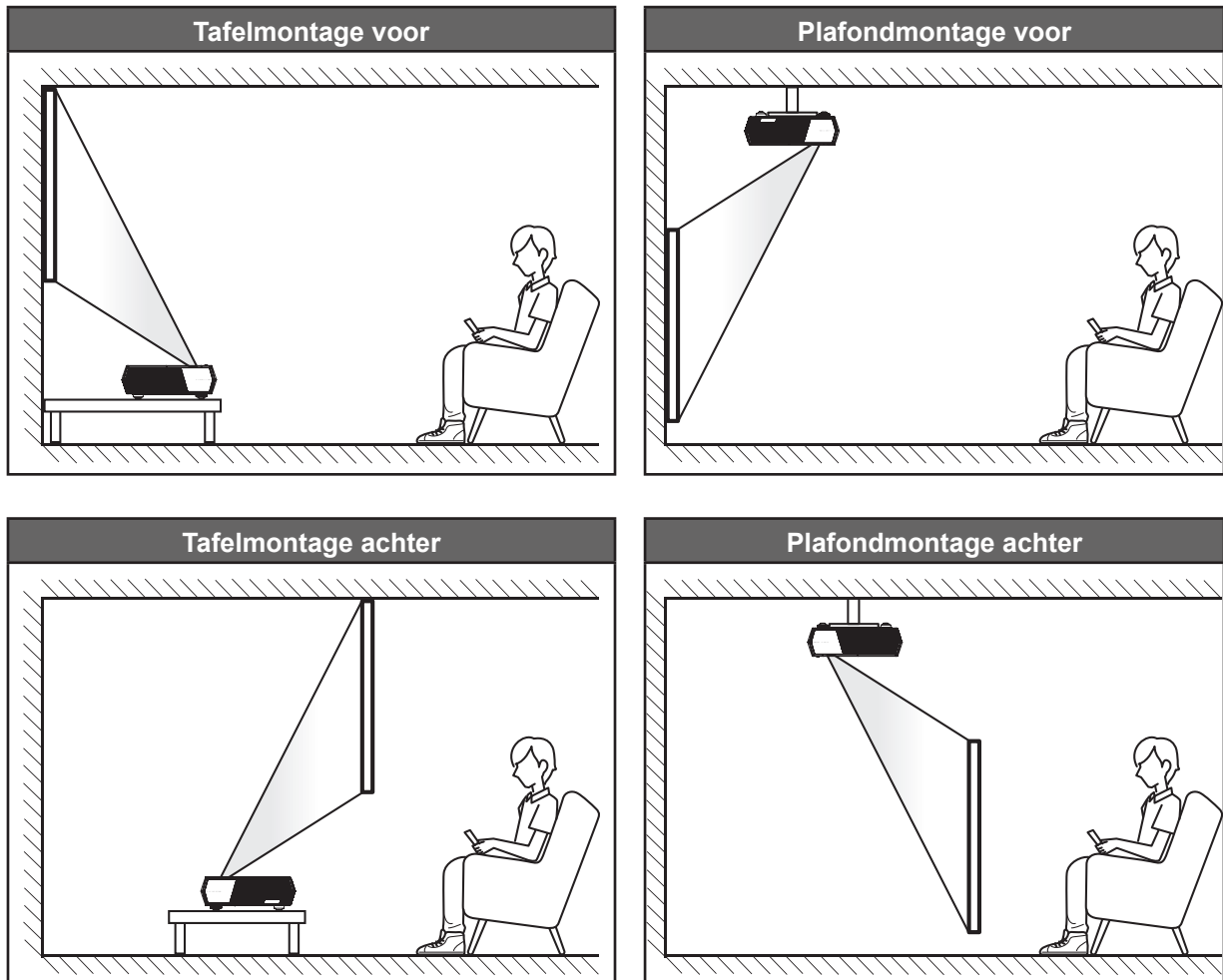

- Om de projectorlocatie voor een bepaalde schermgrootte te bepalen, raadpleegt u de afstandstabel op pagina 42.
- Het bepalen van de schermgrootte voor een bepaalde afstand, raadpleeg de afstandstabel op pagina 42.

## Opmerking:

- *Hoe verder de projector van het scherm staat, hoe groter het geprojecteerde beeld wordt. Ook de verticale verschuiving wordt verhoudingsgewijs vergroot.*
- *De verticale verschuiving kan verschillen tussen projectors door de beperkingen van de optische productie. Er kunnen extra aanpassingen optreden wanneer u schakelt tussen projectors.*

## BELANGRIJK!

*Gebruik de projector in geen enkele andere stand dan met tafelmontage of plafondmontage. De projector moet horizontaal zijn en mag niet naar voor/achter of naar links/rechts zijn gekanteld. Elke andere stand zal de garantie ongeldig maken en kan de levensduur van de projectorlamp of de projector zelf verkorten. Voor een andere dan de standaard installatie, neemt u contact op met Optoma.*



# CONFIGURATIE EN INSTALLATIE

## Het projectorbeeld aanpassen

### Beeldhoogte

De projector is voorzien van afstelbare voetjes waarmee u de hoogte van het beeld kunt aanpassen.

1. Zoek de afstelbare voetjes die u wilt aanpassen op de onderkant van de projector.
2. Draai de afstelbare voet rechtsom of linksom om de projector te verhogen of te verlagen.

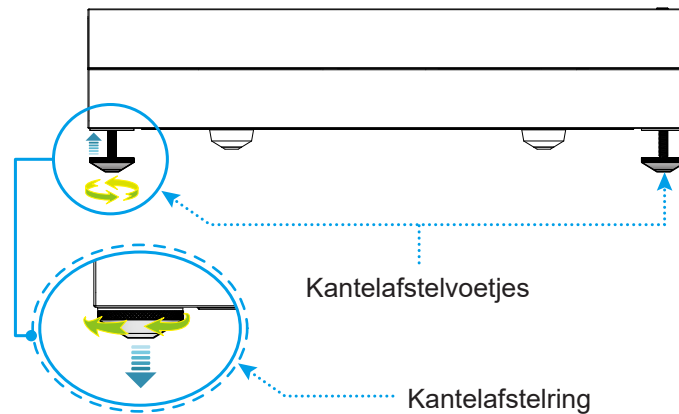

**Opmerking:** Als u de projector waterpas wilt plaatsen, draait u de afstelbare voetjes en maakt u een afstandstuk vast aan beide voeten. Maak dan de voetjes vast.

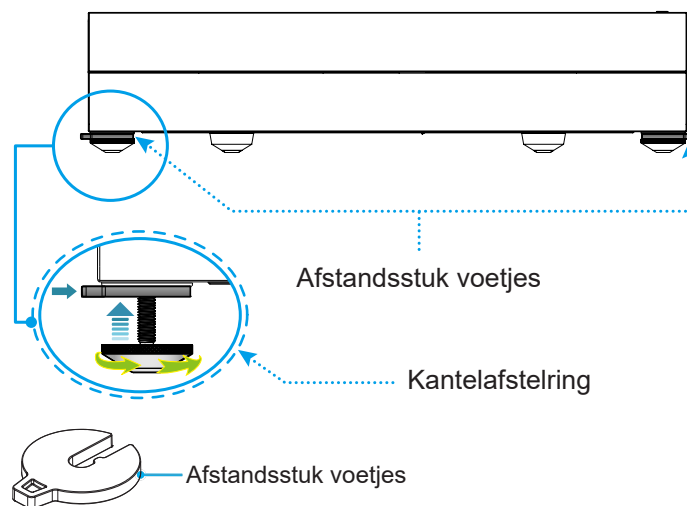



# CONFIGURATIE EN INSTALLATIE

## Instelling afstandsbediening

### De batterijen installeren/vervangen

Voor de afstandsbediening zijn twee AAA-batterijen meegeleverd.

1. Verwijder de batterijklep aan de achterkant van de afstandsbediening.
2. Plaats AAA-batterijen in het batterijvak zoals weergegeven.
3. Plaats de klep op de achterkant van de afstandsbediening terug.

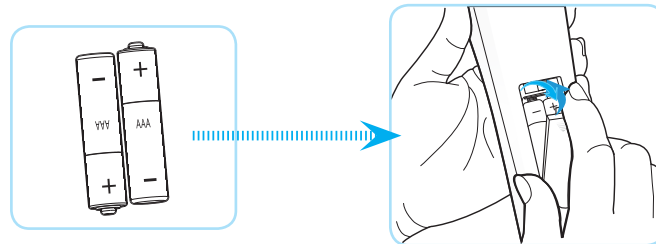

**Opmerking:** Vervang de batterijen alleen door hetzelfde of een equivalent type.

### LET OP

Onjuist gebruik van batterijen kan chemische lekkage of een ontploffing veroorzaken. Volg de onderstaande aanwijzingen.

- Gebruik verschillende soorten batterijen niet door elkaar. Verschillende soorten batterijen hebben verschillende kenmerken.
- Gebruik geen oude en nieuwe batterijen door elkaar. Door elkaar gebruiken van oude en nieuwe batterijen kan de levensduur van nieuwe batterijen verkorten of chemische lekkage in oude batterijen veroorzaken.
- Verwijder de batterijen zodra ze leeg zijn. Chemicaliën die uit batterijen lekken en die in contact met de huid komen, kunnen uitslag veroorzaken. Als u lekkende chemicaliën aantreft, moet u dit grondig met een doek opvegen.
- De met dit product geleverde batterijen kunnen als gevolg van de opslagomstandigheden een kortere levensduur hebben.
- Verwijder de batterijen als u de afstandsbediening langere tijd niet zult gebruiken.
- Als u de batterij weggooit, moet u dit overeenkomstig de plaatselijke voorschriften doen.

# CONFIGURATIE EN INSTALLATIE

## Effectief bereik

De infraroodsensor (IR) van de afstandsbediening bevindt zich op de voorzijde van de projector. Zorg dat u de afstandsbediening in een hoek binnen  $\pm 30$  graden ten opzichte van de IR-afstandsbedieningssensor houdt zodat deze correct werkt. De afstand tussen de afstandsbediening en de sensor mag niet groter zijn dan 6 meter (~19,6 voet).

U kunt de afstandsbediening ook bedienen door deze naar het geprojecteerde beeld te richten.

**Opmerking:** Bij het direct (onder een hoek van 0 graden) richten van de afstandsbediening naar de IR-sensor, mag de afstand tussen afstandsbediening en sensor niet groter zijn dan 8 meter.

- Zorg dat er geen obstakels tussen de afstandsbediening en de IR-sensor op de projector staan die de infraroodstraal kunnen hinderen.
- Zorg dat de IR-zender van de afstandsbediening niet direct wordt blootgesteld aan het zonlicht of het licht van TL-lampen.
- Houd de afstandsbediening meer dan 2 meter weg van TL-lampen, anders kan de afstandsbediening defect raken.
- Als de afstandsbediening dicht bij TL-lampen van het omvormertype is, zal deze af en toe niet correct werken.
- Als de afstandsbediening en de projector zeer dicht bij elkaar staan, kan de werking van de afstandsbediening worden beïnvloed.
- Zorg dat u voor het koppelen via Bluetooth, na het inschakelen van de projector, de afstandsbediening richt naar het gebied dat in de onderstaande afbeelding is gemarkeerd met een rode cirkel.
- Als de stand-by voedingsmodus is ingesteld op "Eco", moet u na het inschakelen van de projector, de afstandsbediening direct naar de IR-ontvanger richten.

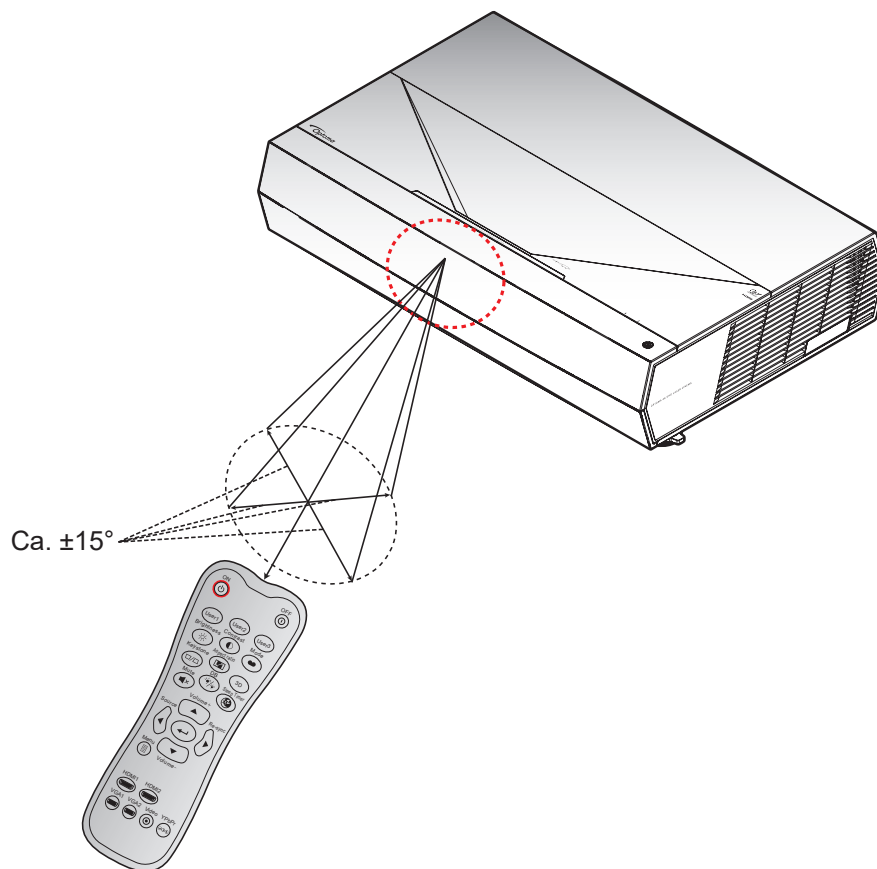

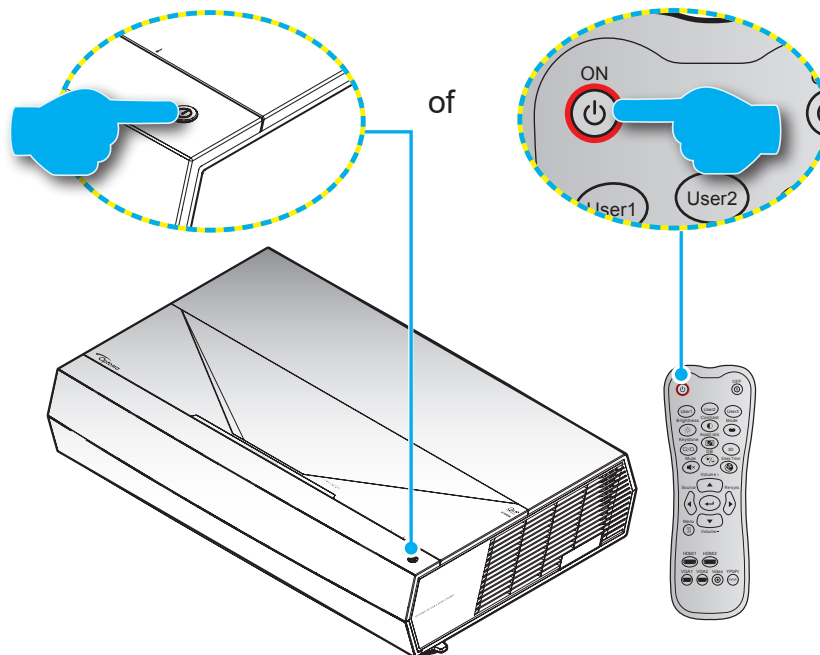

# DE PROJECTOR GEBRUIKEN

## De projector in- / uitschakelen





### Ingeschakeld





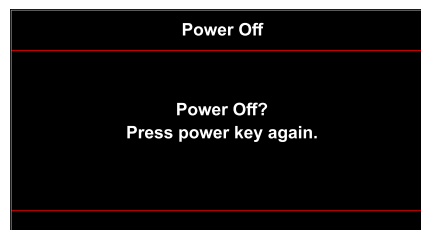

1. Maak de voedingskabel en signaal-/bronkabel stevig vast. Wanneer deze kabels zijn aangesloten, licht het voedingslampje rood op.
2. Schakel de projector in door te drukken op de -knop op het projectortoetsenblok of op de -knop op de afstandsbediening.
3. Na ongeveer 20 seconden verschijnt een opstartscherm en knippert de Voedings-LED wit.

**Opmerking:** Wanneer de projector voor het eerst wordt ingeschakeld, wordt u gevraagd de voorkeurs taal, de projectierichting en andere instellingen op te geven.

### Uitschakelen

1. Schakel de projector uit door te drukken op de -knop op het projectortoetsenblok of op de -knop op de afstandsbediening.
2. Het volgende bericht wordt weergegeven:



3. Druk nogmaals op de knop  /  om te bevestigen, anders verdwijnt het bericht na 10 seconden. Wanneer u voor een tweede keer op de knop  /  drukt, wordt de projector uitgeschakeld.
4. De koelventilatoren blijven gedurende ca. 10 seconden werken voor de koelcyclus en de Voedings-LED knippert wit. Wanneer de voedings-LED stabiel rood brandt, geeft dit aan dat de projector naar de stand-bymodus is gegaan. Als u de projector opnieuw wilt inschakelen, moet u wachten tot de koelcyclus is voltooid en de projector in stand-by is. Wanneer de projector in de modus Stand-by staat, drukt u gewoon nogmaals op de toets  /  om de projector in te schakelen.
5. Koppel de voedingskabel los van het stopcontact en de projector.

**Opmerking:** Het is niet aanbevolen de projector onmiddellijk opnieuw in te schakelen, meteen na de uitschakelprocedure.

Tijdens het opstarten knippert het voedingslampje wit en tijdens de normale werking licht het voedingslampje stabiel wit op.

# DE PROJECTOR GEBRUIKEN

## Een invoerbron selecteren



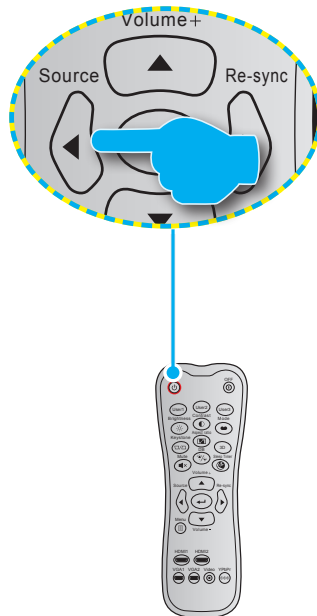







Schakel de aangesloten bron die u op het scherm wilt weergeven, zoals een computer, notebook, videospeler, enz. in. De projector zal de bron automatisch detecteren. Als meerdere bronnen zijn aangesloten, drukt u op de knop **Bron** knop op de afstandsbediening voor het selecteren van de gewenste ingang.



# DE PROJECTOR GEBRUIKEN

## Menunavigatie en functies

De projector beschikt over meertalige OSD-menu's waarmee u aanpassingen kunt aanbrengen aan het beeld en verschillende instellingen kunt wijzigen. De projector zal de bron automatisch detecteren.

1. Om het OSD-menu te openen, drukt u op de knop  op de afstandsbediening.
2. Wanneer het OSD wordt weergegeven, kunt u de knoppen   gebruiken om een item in het hoofdmenu te selecteren. Bij het maken van een selectie op een specifieke pagina, drukt u op knop  op de afstandsbediening om naar het submenu te gaan.
3. Gebruik de toetsen   om het gewenste onderdeel in het submenu te selecteren en druk op de knop  om nog meer instellingen weer te geven. Pas de instellingen aan met de toetsen  .
4. Selecteer het volgende item dat u wilt aanpassen in het submenu en pas het aan zoals hierboven beschreven.
5. Druk op de knop  om uw keuze te bevestigen. Het scherm keert terug naar het hoofdmenu.
6. Druk opnieuw op de knop  om af te sluiten. Het OSD-menu wordt gesloten en de projector zal de nieuwe instellingen automatisch opslaan.

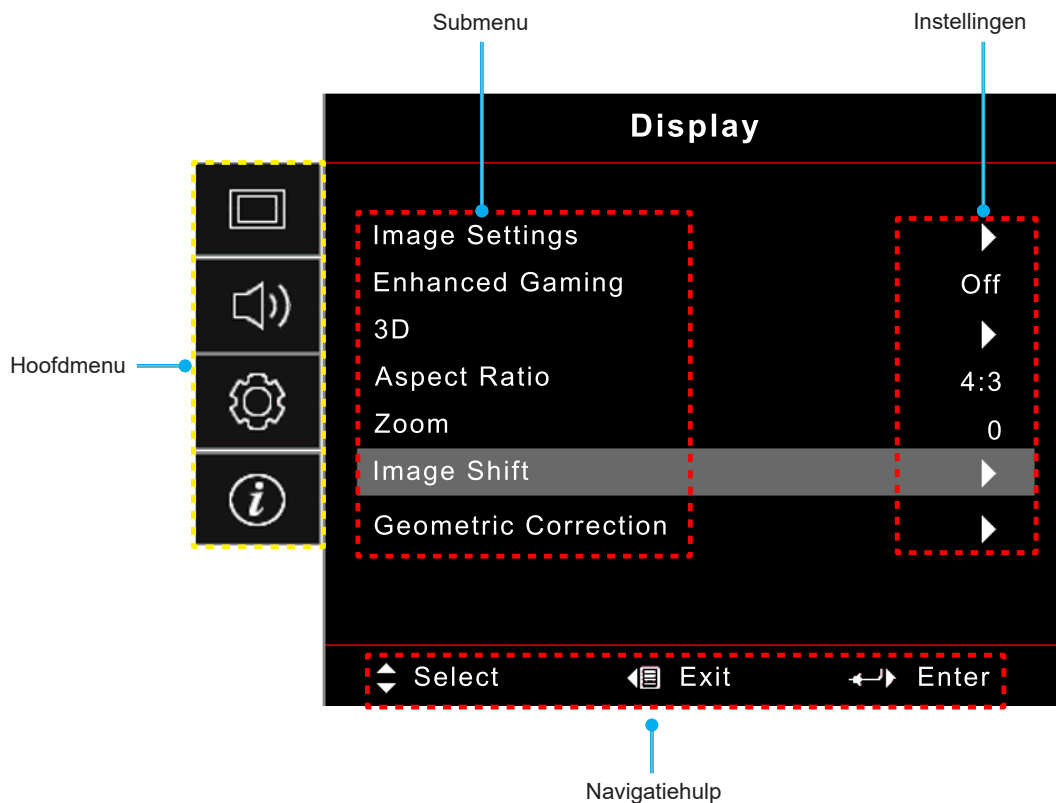

# DE PROJECTOR GEBRUIKEN

## OSD-menustructuur







**Opmerking:** De items en functies van de OSD-menustructuur zijn afhankelijk van model en regio. Optoma behoudt zich het recht voor om zonder voorafgaande kennisgeving items toe te voegen of te verwijderen om de productprestaties te verbeteren.

| Hoofdmenu             | Submenu 1      | Submenu 2                          | Submenu 3      | Submenu 4 | Waarden                              |          |                                     |
|-----------------------|----------------|------------------------------------|----------------|-----------|--------------------------------------|----------|-------------------------------------|
| Display<br>(WEERGAVE) | Image Settings | Display Mode<br>(Beeldschermmodus) | [Video]-modus  |           | Cinema (Bioscoop)                    |          |                                     |
|                       |                |                                    |                |           | Film                                 |          |                                     |
|                       |                |                                    |                |           | HDR                                  |          |                                     |
|                       |                |                                    |                |           | HLG                                  |          |                                     |
|                       |                |                                    |                |           | HDR SIM.                             |          |                                     |
|                       |                |                                    |                |           | Game (Spel)                          |          |                                     |
|                       |                |                                    |                |           | Reference (Referentie)               |          |                                     |
|                       |                |                                    |                |           | Bright (Licht)                       |          |                                     |
|                       |                |                                    |                |           | User (Gebruiker)                     |          |                                     |
|                       |                |                                    |                |           | 3D                                   |          |                                     |
|                       |                |                                    |                |           | ISF Day (ISF Dag)                    |          |                                     |
|                       |                |                                    |                |           | ISF Night (ISF Nacht)                |          |                                     |
|                       |                |                                    | ISF 3D         |           |                                      |          |                                     |
|                       |                | Wall Color                         |                |           |                                      |          | Off (Uit) [Standaard]               |
|                       |                |                                    |                |           |                                      |          | Blackboard                          |
|                       |                |                                    |                |           |                                      |          | Light Yellow                        |
|                       |                |                                    |                |           |                                      |          | Light Green                         |
|                       |                |                                    |                |           |                                      |          | Light Blue                          |
|                       |                |                                    |                |           |                                      |          | Pink                                |
|                       |                | Dynamic Range                      |                |           | HDR/HLG                              |          | Gray (Grijs)                        |
|                       |                |                                    |                |           |                                      |          | Off (Uit)                           |
|                       |                |                                    |                |           | HDR Picture Mode<br>(HDR-beeldmodus) |          | Auto [Standaard]                    |
|                       |                |                                    |                |           |                                      |          | Bright (Licht)                      |
|                       |                |                                    |                |           |                                      |          | Standard (Standaard)<br>[Standaard] |
|                       |                |                                    |                |           |                                      |          | Film                                |
|                       |                |                                    |                |           | HLG Picture Mode<br>(HDR-beeldmodus) |          | Detail                              |
|                       |                |                                    |                |           |                                      |          | Bright (Licht)                      |
|                       |                |                                    |                |           |                                      |          | Standard (Standaard)<br>[Standaard] |
|                       |                |                                    |                |           |                                      |          | Film                                |
|                       |                |                                    | Detail         |           |                                      |          |                                     |
|                       |                |                                    | HDR Brightness |           |                                      | 0 ~ 10   |                                     |
|                       |                | Brightness<br>(Helderheid)         |                |           |                                      | -50 ~ 50 |                                     |
|                       |                | Contrast                           |                |           |                                      | -50 ~ 50 |                                     |
| Sharpness (Scherpte)  |                |                                    |                | 1 ~ 15    |                                      |          |                                     |
| Color (Kleur)         |                |                                    |                | -50 ~ 50  |                                      |          |                                     |
| Tint                  |                |                                    |                | -50 ~ 50  |                                      |          |                                     |

# DE PROJECTOR GEBRUIKEN

| Hoofdmenu  | Submenu 1      | Submenu 2                             | Submenu 3   | Submenu 4                         | Waarden                |
|--|----------------|---------------------------------------|---|-----------------------------------|------------------------|
| Display<br>(WEERGAVE)                              | Image Settings | Gamma                                 | Film  |                                   |                        |
|  |                |                                       | Video   |                                   |                        |
|  |                |                                       | Graphics<br>(Afbeeldingen)                        |                                   |                        |
|  |                |                                       | Standard(2.2)<br>(Standaard(2.2))                 |                                   |                        |
|  |                |                                       | 1.8   |                                   |                        |
|  |                |                                       | 2.0   |                                   |                        |
|  |                |                                       | 2.4   |                                   |                        |
|  |                | Color Settings<br>(Kleurinstellingen) | BrilliantColor™                                   |                                   | 1 ~ 10                 |
|  |                |                                       | Color Temp.<br>(Kleurtemperatuur)                 |                                   | Warm                   |
|  |                |                                       |   |                                   | Standard (Standaard)   |
|  |                |                                       |   |                                   | Cool (Koel)            |
|  |                |                                       |   |                                   | Cold (Koud)            |
|  |                |                                       | Color Matching                                    | Color (Kleur)                     | Red (Rood) [Standaard] |
|  |                |                                       |   |                                   | Green (Groen)          |
|  |                |                                       |   |                                   | Blue (Blauw)           |
|  |                |                                       |   |                                   | Cyan (Cyaan)           |
|  |                |                                       |   |                                   | Yellow (Geel)          |
|  |                |                                       |   |                                   | Magenta                |
|  |                |                                       |   | White (Wit)(*)                    |                        |
|  |                |                                       | Tint / R(*)                                       | -50 ~ 50 [Standaard: 0]           |                        |
|  |                |                                       | Saturation(Verzadiging)<br>/ G(*)                 | -50 ~ 50 [Standaard: 0]           |                        |
|  |                |                                       | Gain (Versterking)<br>/ B(*)                      | -50 ~ 50 [Standaard: 0]           |                        |
|  |                |                                       | Reset   | Cancel (Annuleren)<br>[Standaard] |                        |
|  |                |                                       |   | Yes (Ja)                          |                        |
|  |                |                                       | Exit (Afsluiten)                                  |                                   |                        |
|  |                |                                       | RGB Gain/Bias<br>(RGB-versterking/-<br>afwijking) | Red Gain<br>(Roodversterking)     | -50 ~ 50               |
|  |                |                                       |   | Green Gain<br>(Groenversterking)  | -50 ~ 50               |
|  |                |                                       |   | Blue Gain<br>(Blauwversterking)   | -50 ~ 50               |
|  |                |                                       |   | Red Bias<br>(Roodafwijking)       | -50 ~ 50               |
|  |                |                                       |   | Green Bias<br>(Groenafwijking)    | -50 ~ 50               |
|  |                | Blue Bias<br>(Afwijking blauw)        |   | -50 ~ 50                          |                        |
|  |                | Reset                                 |   | Cancel (Annuleren)<br>[Standaard] |                        |
|  |                |                                       |   | Yes (Ja)                          |                        |
| Exit (Afsluiten)                                   |                |                                       |   |                                   |                        |
| Color Space<br>(Kleurruimte)<br>(Niet HDMI-ingang) |                | Auto [Standaard]                      |   |                                   |                        |
|  |                | RGB                                   |   |                                   |                        |
| Color Space<br>(Kleurruimte)<br>(HDMI-ingang)      |                | YUV                                   |   |                                   |                        |
|  |                | Auto [Standaard]                      |   |                                   |                        |
|  |                | RGB(0~255)                            |   |                                   |                        |
|  |                | RGB(16~235)                           |   |                                   |                        |
|  | YUV            |                                       |   |                                   |                        |

# DE PROJECTOR GEBRUIKEN

| Hoofdmenu             | Submenu 1  | Submenu 2   | Submenu 3   | Submenu 4  | Waarden   |   |                           |
|-----------------------|--|---|---|--|---|---|---------------------------|
| Display<br>(WEERGAVE) | Image Settings                                   | Brightness Mode<br>(Helderheidsmodus)             |   |  | DynamicBlack<br>(Dynamisch zwart)   |   |                           |
|                       |  |   |   |  | Eco.  |   |                           |
|                       |  |   |   |  | Constant Power<br>(Constance voeding)<br>Voeding = 100%/95%/90%/85%/80%/75%/70%/65%/60%/55%/50%         |   |                           |
|                       |  |   |   | Constant Luminance<br>(Constance verlichting)<br>Voeding = 85%/80%/75%/70% |   |   |                           |
|                       |  | Reset   |   |  |   |   |                           |
|                       | Enhanced Gaming<br>(Verbeterd spelen)            |   |   |  |   | Off (Uit)<br>On (Aan)   |                           |
|                       | 3D   | 3D Mode (3D-stand)                                |   |  |   | Off (Uit) [Standaard]<br>On (Aan)   |                           |
|                       |  | 3D Sync Invert<br>(3D synchr.omk.)                |   |  |   | On (Aan)<br>Off (Uit) [Standaard]   |                           |
|                       | Aspect Ratio                                     |   |   |  |   | 4:3<br>16:9<br>21:9<br>32:9<br>V-Stretch<br>Full screen<br>(Volledig scherm)      |                           |
|                       |  |   |   |  |   | Auto  |                           |
|                       |  | Zoom  |   |  |   | -5 ~ 25 [Standaard: 0]  |                           |
|                       |  | Image Shift<br>(Beeldverschuiving)                | H  |  |   |   | -100 ~ 100 [Standaard: 0] |
|                       |  |   | V  |  |   |   | -100 ~ 100 [Standaard: 0] |
|                       | Geometric Correction<br>(Geometrische correctie) | Four Corners                                      |   |  |   |   |                           |
|                       |  | H Keystone<br>(H. Keystone)                       |   |  |   | -10 ~ 10 [Standaard: 0]   |                           |
|                       |  | V keystone  |   |  |   | -10 ~ 10 [Standaard: 0]   |                           |
|                       |  | 3x3 Warp<br>(3x3 vervorming)                      |   |  |   |   |                           |
|                       |  | Reset   |   |  |   |   |                           |
|                       | Audio  | Audio Mode<br>(Audiomodus)                        |   |  |   | Speaker / Audio Out<br>(Luidspreker- / audio-uitgang) [Standaard]<br>SPDIF / eARC |                           |
|                       |  | Mute (Dempen)                                     |   |  |   | Off (Uit) [Standaard]<br>On (Aan)   |                           |
| Volume                |  |   |   |  | 0 ~ 10 [Standaard: 5]   |   |                           |
| Setup (INSTELLING)    | Projection<br>(Bescherming)                      |   |   |  | Front  [Standaard] |   |                           |
|                       |  |   |   |  | Achter             |   |                           |
|                       |  |   |   |  | Plafond-boven      |   |                           |
|                       |  |   |   |  | Achter-boven       |   |                           |
|                       | Power Settings                                   | Direct Power On<br>(Direct inschakelen)           |   |  |   | Off (Uit) [Standaard]<br>On (Aan)   |                           |
|                       |  | Signal Power On<br>(Signaalstroom aan)            |   |  |   | Off (Uit) [Standaard]<br>On (Aan)   |                           |
|                       |  | Auto Power Off (min)<br>(Auto uitschakelen (Min)) |   |  |   | 0 ~ 180 (toenames van 5 min) [Standaard: 20]                                      |                           |



# DE PROJECTOR GEBRUIKEN

| Hoofdmenu          | Submenu 1  | Submenu 2                                | Submenu 3  | Submenu 4     | Waarden                                      |                                   |
|--------------------|--|--|--|---------------|--|-----------------------------------|
| Setup (INSTELLING) | Power Settings   | Sleep Timer (min)<br>(Slaaptimer (min))  | Always On  |               | 0 ~ 990 (toenames van 30 min) [Standaard: 0] |                                   |
|                    |  |  |  |               | No (Nee) [Standaard]                         |                                   |
|                    |  |  |  |               | Yes (Ja)                                     |                                   |
|                    |  |  | Power Mode (Standby)<br>(Voedingsmodus (Stand-by)) |               |  | Active (Actief)<br>(SmartHome)    |
|                    |  |  |  |               | Eco. [Standaard]                             |                                   |
|                    |  |  | USB Power (Standby)<br>(USB-voeding (Stand-by))    |               |  | Off (Uit) [Standaard]             |
|                    |  |  |  | On (Aan)      |  |                                   |
|                    | Security (Beveiliging)                                   | Security (Beveiliging)                   | Security Timer<br>(Beveiligingstimer)              |               |  | Off (Uit)                         |
|                    |  |  |  |               |  | On (Aan)                          |
|                    |  |  |  | Month (Maand) |  |                                   |
|                    |  |  |  | Day (Dag)     |  |                                   |
|                    |  |  | Hour (Uur)   |               |  |                                   |
|                    |  | Change Password<br>(Wachtwoord wijzigen) |  |               |  | [Standaard: 1234]                 |
|                    | HDMI Link Settings                                       | HDMI Link                                |  |               |  | Off (Uit) [Standaard]             |
|                    |  |  |  |               |  | On (Aan)                          |
|                    |  | Inclusive of TV<br>(Inclusief TV)        |  |               |  | No (Nee) [Standaard]              |
|                    |  |  |  |               |  | Yes (Ja)                          |
|                    |  | Power On Link                            |  |               |  | Mutual [Standaard]                |
|                    |  |  |  |               |  | PJ --> Device<br>(PJ -->Apparaat) |
|                    | Power Off Link   |  |  |               | Device --> PJ<br>(Apparaat --> PJ)           |                                   |
|                    |  |  |  |               | Off (Uit) [Standaard]                        |                                   |
|                    | Test Pattern<br>(Testpatroon)                            |  |  |               |  | On (Aan)                          |
|                    |  |  |  |               |  | Green Grid (Groen raster)         |
|                    |  |  |  |               |  | Magenta Grid<br>(Magenta raster)  |
|                    |  |  |  |               |  | White Grid (Wit raster)           |
|                    |  |  |  |               |  | White (Wit)                       |
|                    | Remote Settings<br>(AB instellingen)                     |  |  |               |  | Off (Uit)                         |
|                    |  | User 1 (Gebruiker 1)                     |  |               |  | Vast bij "Scherpstelling -"       |
|                    |  | User 2 (Gebruiker 2)                     |  |               |  | Vast bij "Scherpstelling +"       |
|                    |  | User 3 (Gebruiker 3)                     |  |               |  | Vast bij "HDMI3"                  |
|                    | Projector ID<br>(Projector-ID)                           |  |  |               |  | 00 ~ 99                           |
|                    | Focus  |  |  |               |  | (Druk op Links of Rechts)         |
|                    | Eye Protection<br>Sensor<br>(Oogbeschermings-<br>sensor) |  |  |               |  | On (Aan) [Standaard]              |
|                    |  |  |  |               |  | Off (Uit)                         |
|                    | Options (Opties)   | Language (Taal)                          |  |               |  | English [Standaard]               |
|                    |  |  |  |               |  | Deutsch                           |
|                    |  |  |  |               |  | Français                          |
|                    |  |  |  |               |  | Italiano                          |
|                    |  |  |  |               |  | Español                           |
|                    |  |  |  |               |  | Português                         |
|                    |  |  |  |               |  | 简体中文                              |
|                    |  |  |  |               |  | 繁體中文                              |
|                    |  |  |  |               | 日本語  |                                   |
|                    |  |  |  |               | 한국어  |                                   |
|                    |  |  |  | Русский       |  |                                   |

# DE PROJECTOR GEBRUIKEN

| Hoofdmenu          | Submenu 1   | Submenu 2                         | Submenu 3                   | Submenu 4                            | Waarden                                     |  |
|--------------------|---|-----------------------------------|-----------------------------|--------------------------------------|---|--|
| Setup (INSTELLING) | Options (Opties)                                  | Menu Settings (Menu Instellingen) | Menu Location (Menulocatie) |                                      | Linksboven <input type="checkbox"/>         |  |
|                    |   |                                   |                             |                                      | Rechtsboven <input type="checkbox"/>        |  |
|                    |   |                                   |                             |                                      | Midden <input type="checkbox"/> [Standaard] |  |
|                    |   |                                   |                             |                                      | Linksonder <input type="checkbox"/>         |  |
|                    |   |                                   |                             | Rechtsonder <input type="checkbox"/> |   |  |
|                    |   |                                   | Menu Timer                  |                                      | Off (Uit)                                   |  |
|                    |   |                                   |                             |                                      | 5sec  |  |
|                    |   |                                   |                             |                                      | 10sec [Standaard]                           |  |
|                    |   |                                   |                             | Off (Uit) [Standaard]                |   |  |
|                    |   | Auto Source (Auto bron)           |                             |                                      |   | On (Aan)                                 |
|                    |   | Input Source (Invoerbron)         |                             |                                      |   | HDMI1                                    |
|                    |   |                                   |                             |                                      |   | HDMI2                                    |
|                    |   |                                   |                             |                                      |   | HDMI3                                    |
|                    |   | Input Name (Invoernaam)           |                             |                                      | HDMI1                                       | Default (Standaard) [Standaard] / Custom |
|                    |   |                                   |                             | HDMI2                                | Default (Standaard) [Standaard] / Custom    |  |
|                    |   |                                   |                             | HDMI3                                | Default (Standaard) [Standaard] / Custom    |  |
|                    | High Altitude (Grote hoogte)                      |                                   |                             |                                      | Off (Uit) [Standaard]                       |  |
|                    |   |                                   |                             |                                      | On (Aan)                                    |  |
|                    | Display Mode Lock                                 |                                   |                             |                                      | Off (Uit) [Standaard]                       |  |
|                    |   |                                   |                             |                                      | On (Aan)                                    |  |
|                    | Information Hide (Info verbergen)                 |                                   |                             |                                      | Off (Uit) [Standaard]                       |  |
|                    |   |                                   |                             |                                      | On (Aan)                                    |  |
|                    | Logo  |                                   |                             |                                      | Default (Standaard) [Standaard]             |  |
|                    |   |                                   |                             |                                      | Neutral (Neutraal)                          |  |
|                    | Background Color (Achtergrondkleur)               |                                   |                             |                                      | None (Geen) [Standaard voor Video / Pro-AV] |  |
|                    |   |                                   |                             |                                      | Blue (Blauw) [Standaard voor Gegevensmodel] |  |
|                    |   |                                   |                             |                                      | Red (Rood)                                  |  |
|                    |   |                                   |                             | Green (Groen)                        |   |  |
|                    |   |                                   |                             | Gray (Grijs)                         |   |  |
| Reset              | Reset OSD   |                                   |                             |                                      | Cancel (Annuleren) [Standaard]              |  |
|                    |   |                                   |                             |                                      | Yes (Ja)                                    |  |
|                    | Reset to Default (Naar standaardwaarden resetten) |                                   |                             |                                      | Cancel (Annuleren) [Standaard]              |  |
|                    |   |                                   |                             |                                      | Yes (Ja)                                    |  |
| Info.              | Regulatory  |                                   |                             |                                      |   |  |
|                    | Serial Number                                     |                                   |                             |                                      |   |  |
|                    | Source (Bron)                                     |                                   |                             |                                      |   |  |
|                    | Resolution  |                                   |                             |                                      | 00x00                                       |  |
|                    | Refresh Rate (Vernieuwingsfrequentie)             |                                   |                             |                                      | 0,00Hz                                      |  |
|                    | Display Mode (Beeldschermmodus)                   |                                   |                             |                                      |   |  |
|                    | Projector ID (Projector-ID)                       |                                   |                             |                                      | 00~99                                       |  |
|                    | Brightness Mode (Helderheidsmodus)                |                                   |                             |                                      |   |  |
|                    | FW Version (FW-versie)                            | System (SYSTEEM)                  |                             |                                      |   |  |
|                    | MCU   |                                   |                             |                                      |   |  |

**Opmerking:** Functies verschillen afhankelijk van de modeldefinitie.

# DE PROJECTOR GEBRUIKEN

## Menu Weergave

### Menu Beeldinstellingen

#### Display Mode (Beeldschermmodus)

Er zijn verschillende voorgedefinieerde weergavemodi waaruit u kunt kiezen om aan uw kijkvoorkeur te voldoen. Elke modus is nauwkeurig afgestemd door ons deskundig kleurenteam om superieure kleurprestaties te garanderen voor een breed scala aan inhoud.

- **Cinema (Bioscoop):** Biedt de beste balans tussen details en kleuren voor het bekijken van films.
- **HDR:** Levert kleuren die zeer nauwkeurig zijn en de kleurprestaties van de andere weergavemodi overtreffen. Deze modus decodeert en geeft inhoud met een hoog dynamisch bereik (HDR) weer voor de diepste zwarttinten, de helderste witten en levendige bioscoopkleuren met REC.2020-kleurengamma.  
**Opmerking:** *Deze modus wordt automatisch ingeschakeld als HDR is ingesteld op Automatisch (en HDR-inhoud naar de projector wordt gezonden – 4K UHD Blu-ray, 1080p/4K UHD HDR-games, 4K UHD Streaming Video). Als de HDR-modus actief is, worden alle andere weergavemodi grijs weergegeven.*
- **HLG:** Levert kleuren die zeer nauwkeurig zijn en de kleurprestaties van de andere weergavemodi overtreffen. In deze modus wordt HLG-inhoud (Hybrid Log Content) gedecodeerd en weergegeven voor de diepste zwarttinten, de helderste witten en levendige bioscoopkleuren met REC.2020-kleurengamma.  
**Opmerking:** *Deze modus wordt automatisch ingeschakeld als HDR is ingesteld op Automatisch (en HLG-inhoud naar de projector wordt gestuurd). Als de HLG-modus actief is, worden alle andere weergavemodi grijs weergegeven.*
- **HDR SIM.:** Verbetert niet-HDR-inhoud met gesimuleerd Hoog dynamisch bereik (HDR). Kies deze modus ter verbetering van gamma, contrast, en kleurverzadiging voor niet-HDR inhoud (720p en 1080p uitzending/kabel-TV, 1080p Blu-ray, niet-HDR games, enz).  
**Opmerking:** *Deze modus kan UITSLUITEND worden gebruikt met niet-HDR-inhoud.*
- **Game (Spel):** Optimaliseert uw projector voor maximaal contrast en levendige kleuren, zodat u bij het spelen van videogames schaduwdetails kunt zien.  
**Opmerking:** *Deze weergavemodus kan niet worden gebruikt bij het bekijken van HDR-video-inhoud of het spelen van HDR-games. Om een lage invoervertraging mogelijk te maken, moet u ervoor zorgen dat de PC of console is aangesloten op HDMI1 en moet u Verbeterde Spelmodus (Enhanced Game Mode) inschakelen.*
- **Reference (Referentie):** Deze modus reproduceert kleuren zo dicht mogelijk bij het beeld zoals de filmregisseur het bedoeld heeft. Kleur, kleurtemperatuur, helderheid, contrast en gamma-instellingen zijn allemaal geconfigureerd volgens het Rec.709-kleurengamma. Kies deze modus voor de meest nauwkeurige kleurweergave bij het bekijken van films.
- **Bright (Licht):** Deze modus is geschikt voor omgevingen waar een extra hoge helderheid vereist is, zoals bij gebruik van de projector in goed verlichte ruimten.
- **User (Gebruiker):** Onthoud door gebruiker gedefinieerde instelling, stem uw eigen weergavemodusinstellingen af.
- **3D:** Geoptimaliseerde instellingen voor het bekijken van 3D-inhoud.  
**Opmerking:** *Om het 3D-effect te ervaren, hebt u een compatibele DLP Link 3D-bril nodig. Zie de 3D-sectie voor meer informatie.*
- **ISF Day (ISF Dag):** Bewaar professioneel gekalibreerde beeldinstellingen die zijn geoptimaliseerd voor weergave overdag.
- **ISF Night (ISF Nacht):** Bewaar professioneel gekalibreerde beeldinstellingen die zijn geoptimaliseerd voor nachtelijke weergave.
- **ISF 3D:** Bewaar professioneel gekalibreerde beeldinstellingen die zijn geoptimaliseerd voor 3D-weergave.

# DE PROJECTOR GEBRUIKEN

## Opmerking:

- ISF-modi moeten professioneel worden gekalibreerd. Om de ISF-modi te ontgrendelen en te openen, moet u de volgende code invoeren met de afstandsbediening of het toetsenblok: Power > Omhoog > Omlaag > Omhoog.
- ISF-modi zijn alleen beschikbaar in Videomodus.
- Als HDR of HLG zijn ingeschakeld, worden de opties Cinema (Bioscoop), Film, Vivid, Game (Spel), Reference (Referentie) en Bright (Licht) grijs weergegeven.

## Wall Color

Ontworpen om de kleuren van het geprojecteerde beeld aan te passen bij projectie op een muur zonder scherm. Elke modus is nauwkeurig afgestemd door ons deskundig kleurenteam om superieure kleurprestaties te garanderen. Er zijn verschillende voorgedefinieerde modi waaruit u kunt kiezen om de kleur van uw muur aan te passen. Kies tussen Off (Uit), Blackboard, Light Yellow, Light Green, Light Blue, Pink, en Gray (Grijs).

**Opmerking:** Voor een nauwkeurige kleurweergave raden wij aan een scherm te gebruiken.

## Dynamic Range

Configureer de instelling Hoog Dynamisch Bereik (HDR) en het effect hiervan bij het weergeven van video van 4K Blu-ray-spelers en -streaming-apparaten.

### ➤ HDR/HLG

- **Off (Uit):** Schakel HDR- of HLG-verwerking uit. Indien ingesteld op Off (Uit), zal de projector GEEN HDR- of HLG-inhoud decoderen.
- **Auto:** HDR-signaal automatisch detecteren.

### ➤ HDR Picture Mode (HDR-beeldmodus)

- **Bright (Licht):** Kies deze stand voor helderdere, meer verzadigde kleuren
- **Standard (Standaard):** Kies deze modus voor natuurlijke kleuren met een evenwicht tussen warme en koele kleuren.
- **Film:** Kies deze modus voor verbeterde details en beeldscherpte.
- **Detail:** Het signaal komt van OETF conversie om de beste kleuraanpassing te bereiken.

### ➤ HLG Picture Mode (HDR-beeldmodus)

- **Bright (Licht):** Kies deze stand voor helderdere, meer verzadigde kleuren
- **Standard (Standaard):** Kies deze modus voor natuurlijke kleuren met een evenwicht tussen warme en koele kleuren.
- **Film:** Kies deze modus voor verbeterde details en beeldscherpte.
- **Detail:** Het signaal komt van OETF conversie om de beste kleuraanpassing te bereiken.

### ➤ HDR Brightness

- Pas het helderheidsniveau van HDR aan.

## Brightness (Helderheid)

Past de helderheid van het beeld aan.

## Contrast

Het contrast beheert het verschil tussen de helderste en donkerste gedeelten van het beeld.

## Sharpness (Scherpte)

Past de scherpte van het beeld aan.

## Color (Kleur)

Past een videobeeld aan van zwart-wit naar volledig verzadigde kleuren.

## Tint

Past de kleurbalans van rood en groen aan.

# DE PROJECTOR GEBRUIKEN

## Gamma

Het type gammacurve instellen. Na de initiële installatie en fi jnstelling is voltooid, gebruikt u de stappen voor gamma-afstelling om uw beelduitvoer te optimaliseren.

- **Film:** voor thuisbioscoop.
- **Video:** Voor video- of tv-bron.
- **Graphics (Afbeeldingen):** Voor pc/fotobron.
- **Standard(2.2) (Standaard(2.2)):** Voor aangepaste instellingen.
- **1.8 / 2.0 / 2.4:** voor specifieke pc-/fotobron. 2.4 kan ook worden gebruikt voor video-inhoud en spelletjes om een dieper contrast mogelijk te maken.

## Color Settings (Kleurinstellingen)

De kleurinstellingen configureren.

- **BrilliantColor™:** Dit aanpasbare item maakt gebruik van een nieuw kleurverwerkingsalgoritme en verbeteringen om de hogere helderheid mogelijk te maken terwijl het beeld ware, helderdere kleuren vertoont.
- **Color Temp. (Kleurtemperatuur):** Selecteer een kleurtemperatuur uit Warm, Standard (Standaard), Cool (Koel), Cold (Koud).
- **Color Matching:** Selecteer de volgende opties:
  - Color (Kleur): Pas de niveaus voor rood (R), groen (G), blauw (B), cyaan (C), geel (Y), magenta (M) en wit (W) in de afbeelding aan.
  - Tint: Past de kleurbalans van rood en groen aan.
  - Saturation (Verzadiging): Past een videobeeld aan van zwart-wit naar volledig verzadigde kleuren.
  - Gain (Versterking): Pas de beeldhelderheid aan.
  - Reset: Stel de standaard fabrieksinstellingen voor kleuraanpassing opnieuw in.
  - Exit (Afsluiten): Verlaat het "Color Matching" menu.
- **RGB Gain/Bias (RGB-versterking/-afwijking):** Met deze instellingen kunt u de helderheid (versterking) en het contrast (bias) van een beeld configureren.
  - Reset: Stel de standaard fabrieksinstellingen voor RGB-versterking/afwijking opnieuw in.
  - Exit (Afsluiten): Verlaat het "RGB Gain/Bias (RGB-versterking/-afwijking)" menu.
- **Color Space (Kleuruimte):** Selecteer een geschikt kleurenmatrixtype uit de volgende opties: Auto, RGB(0-255), RGB(16-235), en YUV.

## Brightness Mode (Helderheidsmodus)

Pas de instellingen voor helderheidsmodus aan.

- **DynamicBlack (Dynamisch zwart):** Gebruiken om automatisch de helderheid van het beeld aan te passen voor een optimaal contrast.
- **Eco.:** Kies "Eco." om de laserdioden van de projector te dimmen zodat er minder energie wordt verbruikt en de levensduur van de laserdioden wordt verlengd.
- **Constant Power (Constance voeding):** Kies het voedingspercentage voor de helderheidsmodus.
- **Constant Luminance (Constance verlichting):** Constance luminantie varieert de sterkte van LD-luminantie zodat de helderheid blijft stroken met de tijd.

## Reset

Zet terug naar de standaard fabrieksinstellingen voor kleurinstellingen.

# DE PROJECTOR GEBRUIKEN

## Verbeterd Gaming menu

Schakel deze functie in om de responstijden (ingangslatentie) tijdens spelen te reduceren tot 4,5 ms\*.

### Opmerking:

- Ondersteunt alleen HDMI1.
- \*Alleen voor signalen van 1080p 240Hz.
- De invoervertraag door signalen wordt beschreven in de volgende tabel:
- De waarden in de tabel kunnen licht verschillen.

| Bron Timing | Verbeterd spelen | Uitgang  | Uitgangsresolutie | Ingangsvertraging |
|-------------|------------------|----------|-------------------|-------------------|
| 1080p60     | On (Aan)         | 1080p60  | 1080p             | 17ms              |
| 1080p120    | On (Aan)         | 1080p120 | 1080p             | 8,6ms             |
| 1080p240    | On (Aan)         | 1080p240 | 1080p             | 4,4ms             |
| 4K60        | On (Aan)         | 4K60     | 4K                | 16,9ms            |
| 1080p60     | Off (Uit)        | 1080p60  | 1080p             | 33,8ms            |
| 1080p120    | Off (Uit)        | 1080p120 | 1080p             | 17ms              |
| 1080p240    | Off (Uit)        | 1080p240 | 1080p             | 8,6ms             |
| 4K60        | Off (Uit)        | 4K60     | 4K                | 33,7ms            |

- Denk eraan dat als de modus "Enhanced Gaming (Verbeterd spelen)" is ingeschakeld, de functies Aspect Ratio, Zoom, Image Shift (Beeldverschuiving), Four Corners, en H/V Keystone automatisch worden uitgeschakeld. Deze functies worden weer ingeschakeld als u de modus "Enhanced Gaming (Verbeterd spelen)" uitschakelt.

## 3D-menu

### 3D Mode (3D-stand)

Gebruik deze optie voor het inschakelen/uitschakelen van de functie 3D-modus.

### 3D Sync Invert (3D synchr.omk.)

Gebruik deze optie om de functie 3D synchr.omk. te gebruiken.

## Beeldverhouding menu

Selecteer de beeldverhouding van het weergegeven beeld uit de volgende opties:

- **4:3:** Deze opmaak is voor 4:3-invoerbronnen.
- **16:9/21:9/32:9:** Deze formaten zijn voor 16:9/21:9/32:9-ingangsbronnen, zoals HDTV en dvd, die verbeterd zijn voor breedbeeld-tv.
- **V-Stretch:** Deze modus rekt een afbeelding van 2,35:1 verticaal uit waarbij de zwarte strepen worden verwijderd.
- **Full screen (Volledig scherm):** Gebruik deze speciale beeldverhouding 2,0:1 gebruikt, zodat films met de beeldverhoudingen 16:9 en 2,35:1 ook kunnen worden weergegeven zonder de zwarte balken bovenaan en onderaan op het scherm.
- **Auto:** Selecteert automatisch het geschikte beeldformaat.

### Opmerking:

- De optie "Aspect Ratio" wordt grijs weergegeven als de functies Enhanced Gaming (Verbeterd spelen), 3x3 Warp (3x3 vervorming) of Four Corners zijn ingeschakeld.
- Gedetailleerde informatie over de V-Stretch-modus:
  - Sommige LBX-dvd's zijn niet verbeterd voor 16x9 televisietoestellen. In deze situatie zal het beeld er niet juist uitzien wanneer het wordt weergegeven in de modus 16:9. Probeer in deze situatie de 4:3-modus te gebruiken om de dvd te bekijken. Als de inhoud geen 4:3 is, zullen bij weergave op 16:9 zwarte balken rond het beeld worden weergegeven. Voor dit type inhoud kunt u de V-Stretch-modus gebruiken om het beeld op het 16:9 beeldscherm te vullen.
  - Als u een externe anamorfe lens gebruikt, kunt u met deze V-Stretch-modus ook 2,35:1-inhoud weergeven (inclusief anamorfe DVD en HDTV-filmbron) die de functie ondersteunen dat

# DE PROJECTOR GEBRUIKEN

*anamorf breed wordt verbeterd voor 16x9-weergave in een breed 2,35:1-beeld. In dit geval zijn er geen zwarte balken. Het lichtbronvermogen en de verticale resolutie worden volledig gebruikt.*

- Om het formaat Volledig scherm te gebruiken, doet u het volgende:
  - a) Stel schermverhouding in op 2.0:1.
  - b) Selecteer het formaat "Full screen (Volledig scherm)".
  - c) Lijn het projectorbeeld correct uit op het scherm.

## De toewijzingsregel voor 4K UHD DMD:

| 16:9 scherm                   | 480i/p   | 576i/p | 720p | 1080i/p | 2160p |
|-------------------------------|--|--------|------|---------|-------|
| 4x3                           | Schaal naar 2880 x 2160  |        |      |         |       |
| 16x9                          | Schaal naar 3840 x 2160  |        |      |         |       |
| 21x9                          | Schaal naar 3840 x 1644  |        |      |         |       |
| 32x9                          | Schaal naar 3840 x 1080  |        |      |         |       |
| V-Stretch                     | Krijg het centrale beeld van 3840 x 1620 en schaal vervolgens naar 3840 x 2160 voor weergave   |        |      |         |       |
| Full screen (Volledig scherm) | Schaal naar 5068 x 2852 (132% vergroten), en zorg vervolgens dat het centrale beeld op 3840 x 2160 wordt weergegeven<br><b>Opmerking:</b> Gebruik dit formaat om de bron zonder ondertiteling te zien op 2,35:1 om te voldoen aan 100% van UHD DMD.  |        |      |         |       |
| Auto                          | <ul style="list-style-type: none"> <li>- Als de bron 4:3 is, grootte automatisch aanpassen naar 2880 x 2160</li> <li>- Als de bron 16:9 is, grootte automatisch aanpassen naar 3840 x 2160</li> <li>- Als de bron 15:9 is, grootte automatisch aanpassen naar 3600 x 2160</li> <li>- Als de bron 16:10 is, grootte automatisch aanpassen naar 3456 x 2160</li> </ul> |        |      |         |       |

## Automatische toewijzingsregel:

|                   | Invoerresolutie |             | Automatisch schaalgrootte instellen |      |
|-------------------|-----------------|-------------|-------------------------------------|------|
|                   | H-resolutie     | V-resolutie | 3840                                | 2160 |
| 4:3               | 800             | 600         | 2880                                | 2160 |
|                   | 1024            | 768         | 2880                                | 2160 |
|                   | 1280            | 1024        | 2880                                | 2160 |
|                   | 1400            | 1050        | 2880                                | 2160 |
|                   | 1600            | 1200        | 2880                                | 2160 |
| Breedbeeld Laptop | 1280            | 720         | 3840                                | 2160 |
|                   | 1280            | 768         | 3600                                | 2160 |
|                   | 1280            | 800         | 3456                                | 2160 |
| SDTV              | 720             | 576         | 2700                                | 2160 |
|                   | 720             | 480         | 3240                                | 2160 |
| HDTV              | 1280            | 720         | 3840                                | 2160 |
|                   | 1920            | 1080        | 3840                                | 2160 |

# DE PROJECTOR GEBRUIKEN

## Menu Zoom

Gebruik dit om het beeld op het projectiescherm te verkleinen of te vergroten.

**Opmerking:** De zoominstellingen blijven behouden wanneer de projector wordt uitgeschakeld.

## Menu Beeldverschuiving

Pas de positie van het geprojecteerde beeld horizontaal (H) of verticaal (V) aan.

**Opmerking:** De beeldgrootte zal iets afnemen wanneer u de horizontale en verticale trapeziumcorrectie aanpast.

## Menu Geometrische correctie

- **Four Corners:** Met deze instelling kan het geprojecteerde beeld vanuit elke hoek worden bijgesteld om een vierkant beeld te maken wanneer het projectieoppervlak niet waterpas is.  
**Opmerking:** Bij het afstellen van de Four Corners, zijn de menu's Zoom, Aspect Ratio, Image Shift (Beeldverschuiving) en 3x3 Warp (3x3 vervorming) uitgeschakeld. Voor het inschakelen van Zoom, Aspect Ratio en Image Shift (Beeldverschuiving), moet u de Four Corners-instellingen resetten naar de standaard fabriekswaarden.
- **H Keystone (H. Keystone):** Pas de beeldvervorming horizontaal aan en maak een meer vierkant beeld. Horizontale trapeziumcorrectie wordt gebruikt voor het corrigeren van een beeldvorm met trapeziumcorrectie waarin de linker en rechter randen van de afbeelding een ongelijke lengte hebben. Dit is bedoeld voor gebruik met toepassingen van horizontaal op de as.
- **V keystone:** Pas de beeldvervorming verticaal aan en maak een meer vierkant beeld. Verticale trapeziumcorrectie wordt gebruikt voor het corrigeren van een beeldvorm met trapeziumcorrectie waarin de boven- en onderkant hellen naar een van de zijden. Dit is bedoeld voor gebruik met toepassingen van verticaal op de as.
- **3x3 Warp (3x3 vervorming):** Pas de beeldvervorming aan met 9 punten correctie.

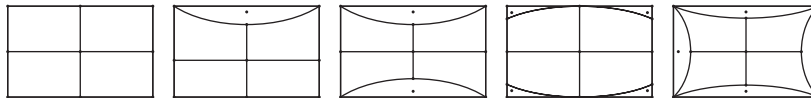

- **Reset:** Reset de geometrische correctie terug naar de standaard fabrieksinstellingen.

**Opmerking:** In de Verbeterde spelmodus worden 4 hoeken, horizontale keystone, verticale keystone en 3x3 warping uitgeschakeld omdat deze instellingen van invloed zijn op de invoervertraging. Als u van plan bent de Verbeterde spelmodus te gebruiken voor een lage invoervertraging, raden wij u sterk aan de projector in te stellen zonder 4 hoeken, horizontale keystone, verticale keystone en 3x3 warping.



# DE PROJECTOR GEBRUIKEN

## Menu Audio

### Audio Mode (Audiomodus)

Selecteer de juiste audiomodus.

#### **Opmerking:**

- *De geselecteerde audiomodus is van toepassing op alle bronnen:*
- *De projector detecteert automatisch de luidspreker- / audio-uitgangsmodus.*
- *De eARC-functie wordt alleen ondersteund met HDMI1-bron.*
- *Als het huidige audio-ingangsformaat niet PCM is, wordt systeem opnieuw gesynchroniseerd nadat de audiomodus is gewijzigd.*

### Mute (Dempen)

Gebruik deze optie om het geluid tijdelijk uit te schakelen.

- **Off (Uit):** Kies "Off (Uit)" om het dempen uit te schakelen.
- **On (Aan):** Kies "On (Aan)" om dempen in te schakelen.

**Opmerking:** *De functie Dempen beïnvloedt het volume voor zowel de interne als externe luidspreker.*

### Volume

Pas het volumeniveau aan.

## Instellingsmenu

### Projection (Bescherming)

Selecteer de voorkeursprojectie tussen voor, achter, plafond-boven en achter-boven.

### Power Settings

Configureer de voedingsinstellingen.

- **Direct Power On (Direct inschakelen):** Kies "On (Aan)" om de modus Direct inschakelen te activeren. De projector wordt automatisch ingeschakeld wanneer er stroom wordt geleverd, zonder dat op de toets "Voeding" op het bedieningspaneel van de projector of op de afstandsbediening wordt gedrukt.
- **Signal Power On (Signaalstroom aan):** Kies "On (Aan)" om de modus Signaalstroom te activeren. De projector wordt automatisch ingeschakeld wanneer een signaal wordt gedetecteerd, zonder dat op de toets "Voeding" op het bedieningspaneel van de projector of op de afstandsbediening wordt gedrukt.

#### **Opmerking:**

- *Als de optie "Signal Power On (Signaalstroom aan)" is ingesteld op "On (Aan)", zal het energieverbruik van de projector in stand-bymodus meer dan 3W zijn.*
- *Deze functie is van toepassing met HDMI-bron.*
- *"Signal Power On (Signaalstroom aan)" ondersteunt slechts 1 poort tegelijk.*
- **Auto Power Off (min) (Auto uitschakelen (Min)):** Stelt het interval in voor de afteltimer. De afteltimer start het aftellen wanneer het geen signaal naar de projector wordt gestuurd. Wanneer het aftellen (in minuten) is voltooid, wordt de projector automatisch uitgeschakeld.
- **Sleep Timer (min) (Slaaptimer (min)):** Configureer de slaaptimer.
  - **Sleep Timer (min) (Slaaptimer (min)):** Stelt het interval in voor de afteltimer. De afteltimer wordt gestart wanneer er al dan niet een signaal naar de projector wordt gestuurd. Wanneer het aftellen (in minuten) is voltooid, wordt de projector automatisch uitgeschakeld.

**Opmerking:** *De slaaptimer wordt telkens gereset wanneer de projector wordt uitgeschakeld.*

- **Always On:** Zorg dat u de slaaptimer altijd ingeschakeld houdt.

# DE PROJECTOR GEBRUIKEN

- **Power Mode (Standby) (Voedingsmodus (Stand-by)):** Geef de instelling voor de voedingsmodus op.
  - Active (Actief): Kies “Active (Actief)” om terug te keren naar de normale stand-bymodus.
  - Eco.: Kies “Eco.” om verdere energieverstopping te voorkomen < 0,5 W.
- **USB Power (Standby) (USB-voeding (Stand-by)):** Schakel de functie USB-voeding in of uit wanneer de projector in de modus Stand-by staat.

## Security (Beveiliging)

Configureer de beveiligingsinstellingen.

- **Security (Beveiliging):** Schakel deze functie in om een wachtwoord te vragen voordat u de projector gebruikt.
  - Off (Uit): Kies “Off (Uit)” om de projector te kunnen inschakelen zonder wachtwoordverificatie.
  - On (Aan): Kies “On (Aan)” om de beveiligingsverificatie te gebruiken wanneer de projector wordt ingeschakeld.

**Opmerking:** Het standaard wachtwoord is 1234.

- **Security Timer (Beveiligingstimer):** Selecteer de tijdfunctie (Month (Maand)/Day (Dag)/Hour (Uur)) om het aantal uren in te stellen dat de projector kan worden gebruikt. Nadat deze duur is verstreken, zult u worden gevraagd uw wachtwoord opnieuw in te voeren.
- **Change Password (Wachtwoord wijzigen):** Gebruik dit om het wachtwoord dat wordt gevraagd bij het inschakelen van de projector, in te stellen of te wijzigen.

## HDMI Link Settings

**Opmerking:** Als u met HDMI-kabels apparaten met de projector verbindt die HDMI CEC-compatibel zijn, kunt u ze besturen met dezelfde inschakel- of uitschakelstatus met de bediening voor HDMI Link in het OSD van de projector. Hiermee kunt u een of meer apparaten in een groep in- of uitschakelen via de functie HDMI Link. In een gebruikelijke configuratie kan de dvd-speler zijn aangesloten op de projector via een versterker of thuisbioscoop.

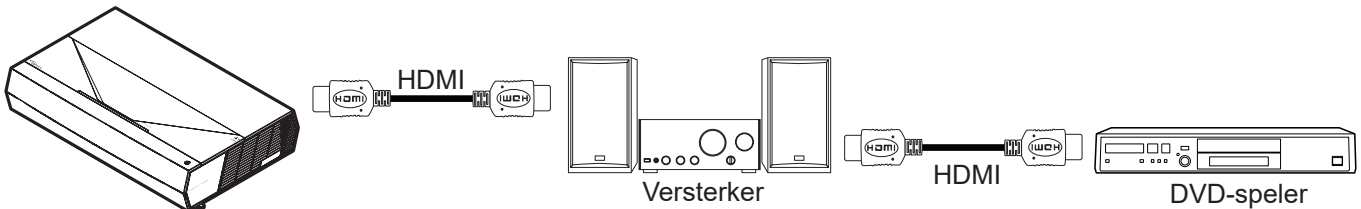

- **HDMI Link:** De functie HDMI Link in- of uitschakelen.
- **Inclusive of TV (Inclusief TV):** Als de instellingen zijn ingesteld op “Yes (Ja)”, dan zijn de opties Power On Link en Power Off Link beschikbaar.
- **Power On Link:** CEC-inschakelopdracht.
  - Mutual: Zowel projector als CEC-apparaat worden tegelijk ingeschakeld.
  - PJ --> Device (PJ -->Apparaat): Het CEC-apparaat wordt alleen ingeschakeld nadat de projector is ingeschakeld.
  - Device --> PJ (Apparaat --> PJ): De projector wordt alleen ingeschakeld nadat het CEC-apparaat is ingeschakeld.
- **Power Off Link:** Schakel deze functie in zodat HDMI Link en de projector automatisch tegelijk worden uitgeschakeld.

## Test Pattern (Testpatroon)

Selecteer het testpatroon tussen Green Grid (Groen raster), Magenta Grid (Magenta raster), White Grid (Wit raster), White (Wit), of schakel deze functie uit (Off (Uit)).

## Remote Settings (AB instellingen)

- **User 1 (Gebruiker 1):** Vast bij “Scherpstelling -”.
- **User 2 (Gebruiker 2):** Vast bij “Scherpstelling +”.
- **User 3 (Gebruiker 3):** Vast bij “HDMI3”.

# DE PROJECTOR GEBRUIKEN

## Projector ID (Projector-ID)

De ID-definitie kan worden ingesteld via het menu (bereik 0 ~ 99), en biedt de gebruiker via RS232-besturing de controle over een individuele projector.

## Focus

Druk op de knop **Gebruiker1** of **Gebruiker2** op de afstandsbediening om automatisch scherp te stellen.

## Eye Protection Sensor (Oogbeschermingssensor)

Schakel de oogbeschermingssensor in om het licht tijdelijk uit te schakelen wanneer objecten te dicht bij de projectorstraal zitten.

## Options (Opties)

Configureer de projectoropties.

- **Language (Taal):** Selecteer het meertalige OSD-menu tussen Engels, Duits, Frans, Italiaans, Spaans, Portugees, Vereenvoudigd Chinees, Traditioneel Chinees, Japans, Koreaans en Russisch.
- **Menu Settings (Menu Instellingen):** Stel de menulocatie in op het scherm en configureer de instellingen voor het menu Timer.
  - Menu Location (Menulocatie): Selecteer de locatie van het menu op het weergavescherm.
  - Menu Timer: Stel de duur in dat het OSD-menu zichtbaar moet blijven op het scherm.
- **Auto Source (Auto bron):** Kies deze optie om de projector automatisch een beschikbare ingangspoort te laten zoeken.
- **Input Source (Invoerbron):** Selecteer de ingangsbron uit HDMI1, HDMI2 en HDMI3.
- **Input Name (Invoernaam):** Gebruik dit om de ingangsfunctie te hernoemen voor een eenvoudigere identificatie. De beschikbare opties zijn onder andere HDMI1, HDMI2 en HDMI3.
- **High Altitude (Grote hoogte):** Wanneer "On (Aan)" is geselecteerd, draaien de ventilatoren sneller. Deze functie is nuttig in gebieden op grote hoogte waar de lucht dun is.
- **Display Mode Lock:** Kies "On (Aan)" of "Off (Uit)" om de instellingen voor het aanpassen van de weergavemodus te vergrendelen of te ontgrendelen.
- **Information Hide (Info verbergen):** Schakel deze functie in om het informatiebericht te verbergen.
  - **Off (Uit):** Kies "Off (Uit)" om het bericht "zoeken" weer te geven.
  - **On (Aan):** kies "On (Aan)" om het infobericht te verbergen.
- **Logo:** Gebruik deze functie om het gewenste opstartscherm in te stellen. Als er wijzigingen zijn uitgevoerd, worden ze van kracht wanneer de projector de volgende keer wordt ingeschakeld.
  - **Default (Standaard):** Het standaard opstartscherm.
  - **Neutral (Neutraal):** Het logo wordt niet weergegeven op het opstartscherm.
- **Background Color (Achtergrondkleur):** Gebruik deze functie om een blauwe, rode, groene of grijze kleur of niets weer te geven als er geen signaal beschikbaar is.

## Reset

Reset de projector.

- **Reset OSD:** Stel de standaard fabrieksinstellingen voor de instellingen van het schermmenu opnieuw in.
- **Reset to Default (Naar standaardwaarden resetten):** Stel de standaard fabrieksinstellingen voor alle instellingen opnieuw in.

# DE PROJECTOR GEBRUIKEN

## Menu Info

Geef de projectorinformatie weer zoals hieronder:

- Regulatory
- Serial Number
- Source (Bron)
- Resolution
- Refresh Rate (Vernieuwingsfrequentie)
- Display Mode (Beeldschermmodus)
- Projector ID (Projector-ID)
- Brightness Mode (Helderheidsmodus)
- FW Version (FW-versie)

# EXTRA INFORMATIE

## Compatibele resoluties

### Videocompatibiliteit

| Signaal | Resolution  |
|---------|---|
| SDTV    | 480i/p, 576i/p                                      |
| HDTV    | 720p (50/60Hz), 1080i (50/60Hz), 1080p (24/50/60Hz) |
| UHD     | 2160p (24/50/60Hz)                                  |

Videotiming in details:

| Signaal      | Resolution  | Vernieuwingsfrequentie (Hz) | Opmerkingen    |
|--------------|-------------|-----------------------------|----------------|
| SDTV (480i)  | 640 x 480   | 60                          | Voor component |
| SDTV (480p)  | 640 x 480   | 60                          |                |
| SDTV (576i)  | 720 x 576   | 50                          |                |
| SDTV (576p)  | 720 x 576   | 50                          |                |
| HDTV (720p)  | 1280 x 720  | 50/60                       |                |
| HDTV (1080i) | 1920 x 1080 | 50/60                       |                |
| HDTV (1080p) | 1920 x 1080 | 24/50/60                    |                |
| HDTV (1080p) | 1920 x 1080 | 240                         |                |
| WQHD(1440p)  | 2560 x 1440 | 120                         |                |
| UHD (2160p)  | 3840 x 2160 | 24/50/60                    |                |
|              |             |                             | Voor 4K UHD    |

### Computercompatibiliteit

VESA-normen (computersignaal (analoge RGB-compatibiliteit)):

| Signaal     | Resolution      | Vernieuwingsfrequentie (Hz) | Opmerkingen voor Mac |
|-------------|-----------------|-----------------------------|----------------------|
| SVGA        | 800 x 600       | 56/60/72                    | Mac 60/72            |
| XGA         | 1024 x 768      | 60/70/75                    | Mac 60/70/75         |
| HDTV(720p)  | 1280 x 720      | 50/60                       | Mac 60               |
| WXGA        | 1280 x 768      | 60/75                       | Mac 60/75            |
| WXGA        | 1280 x 800      | 60                          | Mac 60               |
| WXGA        | 1366 x 768      | 60                          | Mac 60               |
| WXGA+       | 1440 x 900      | 60                          | Mac 60               |
| SXGA        | 1280 x 1024     | 60/75                       | Mac 60/75            |
| UXGA        | 1600 x 1200     | 60                          |                      |
| HDTV(1080p) | 1920 x 1080     | 24/50/60                    | Mac 60               |
| WUXGA       | 1920 x 1200 (*) | 60                          | Mac 60               |

**Opmerking:** (\*) 1920 x 1200 @ 60Hz ondersteunt alleen RB (reduced blanking).

# EXTRA INFORMATIE

Timingtabel voor PC:

| Signaal  | Resolution   | Frequentie H. | Vernieuwingsfrequentie | Video | Digitaal | Opmerking |
|----------|--------------|---------------|------------------------|-------|----------|-----------|
|          |              | (KHz)         | (Hz)                   |       |          |           |
| SVGA     | 800 x 600    | 35,2          | 56,3                   | Nvt.  | √        | 56Hz      |
| SVGA     | 800 x 600    | 37,9          | 60,3                   | Nvt.  | √        | 60Hz      |
| SVGA     | 800 x 600    | 46,9          | 75                     | Nvt.  | √        | Nvt.      |
| SVGA     | 800 x 600    | 48,1          | 72,2                   | Nvt.  | √        | 72Hz      |
| SVGA     | 800 x 600    | 53,7          | 85,1                   | Nvt.  | √        | 85Hz      |
| SVGA     | 832 x 624    |               | 75                     | Nvt.  | √        | Nvt.      |
| XGA      | 1024 x 768   | 48,4          | 60                     | Nvt.  | √        | Nvt.      |
| XGA      | 1024 x 768   | 56,5          | 70,1                   | Nvt.  | √        | 70Hz      |
| XGA      | 1024 x 768   | 60            | 75                     | Nvt.  | √        | Nvt.      |
| XGA      | 1024 x 768   | 68,7          | 85                     | Nvt.  | √        | Nvt.      |
| XGA      | 1024 x 768   |               | 120                    | Nvt.  | Nvt.     | Nvt.      |
| SXGA     | 1152 x 864   |               | 75                     | Nvt.  | √        | Nvt.      |
| HD720    | 1280 x 720   |               | 50                     | Nvt.  | √        | Nvt.      |
| HD720    | 1280 x 720   |               | 60                     | Nvt.  | √        | Nvt.      |
| HD720    | 1280 x 720   | 92,62         | 120                    | Nvt.  | Nvt.     | Nvt.      |
| WXGA     | 1280 x 768   | 47,4          | 60                     | Nvt.  | √        | Nvt.      |
| WXGA     | 1280 x 768   |               | 75                     | Nvt.  | √        | Nvt.      |
| WXGA     | 1280 x 768   |               | 85                     | Nvt.  | √        | Nvt.      |
| WXGA-800 | 1280 x 800   |               | 60                     | Nvt.  | √        | Nvt.      |
| SXGA     | 1280 x 1024  | 64            | 60                     | Nvt.  | √        | Nvt.      |
| SXGA     | 1280 x 1024  | 80            | 75                     | Nvt.  | √        | Nvt.      |
| SXGA     | 1280 x 1024  | 91,1          | 85                     | Nvt.  | √        | Nvt.      |
| SXGA+    | 1400 x 1050  |               | 60                     | Nvt.  | Nvt.     | Nvt.      |
| UXGA     | 1600 x 1200  | 75            | 60                     | Nvt.  | √        | Nvt.      |
| HD1080   | 1920 x 1080  |               | 24                     | Nvt.  | √        | Nvt.      |
| HD1080   | 1920 x 1080  |               | 50                     | Nvt.  | √        | Nvt.      |
| HD1080   | 1920 x 1080  |               | 60                     | Nvt.  | √        | Nvt.      |
| WUXGA    | 1920 x 1200  |               | 60                     | Nvt.  | √        | RB        |
| HDTV     | 1920 x 1080i |               | 50                     | Nvt.  | √        | Nvt.      |
| HDTV     | 1920 x 1080i |               | 60                     | Nvt.  | √        | Nvt.      |
| HDTV     | 1920 x 1080p |               | 24                     | Nvt.  | √        | Nvt.      |
| HDTV     | 1920 x 1080p |               | 50                     | Nvt.  | √        | Nvt.      |
| HDTV     | 1920 x 1080p |               | 60                     | Nvt.  | √        | Nvt.      |
| HDTV     | 1280 x 720   | 45            | 60                     | √     | Nvt.     | Nvt.      |
| HDTV     | 1280 x 720p  |               | 50                     | Nvt.  | √        | Nvt.      |
| HDTV     | 1280 x 720p  |               | 60                     | Nvt.  | √        | Nvt.      |
| SDTV     | 720 x 576    | 31,3          | 50                     | √     | Nvt.     | Nvt.      |
| SDTV     | 720 x 576i   |               | 50                     | Nvt.  | √        | Nvt.      |
| SDTV     | 720 x 576p   |               | 50                     | Nvt.  | √        | Nvt.      |
| SDTV     | 720 x 480    | 31,5          | 60                     | √     | Nvt.     | Nvt.      |
| SDTV     | 720 x 480i   |               | 60                     | Nvt.  | √        | Nvt.      |
| SDTV     | 720 x 480p   |               | 60                     | Nvt.  | √        | Nvt.      |

**Opmerking:** “√” betekent dat de resolutie wordt ondersteund, “Nvt.” betekent dat de resolutie niet wordt ondersteund.

# EXTRA INFORMATIE

## Computercompatibiliteit voor MAC

| Resolution      | Hz | Macbook-<br>compatibiliteit | Macbook Pro (Intel)-<br>compatibiliteit | Power Mac G5-<br>compatibiliteit | Power Mac G4-<br>compatibiliteit |
|-----------------|----|-----------------------------|---|----------------------------------|----------------------------------|
|                 |    | Digitaal                    | Digitaal                                | Digitaal                         | Digitaal                         |
| 800 x 600       | 60 | √                           | √                                       | Nvt.                             | √                                |
| 800 x 600       | 72 | √                           | √                                       | Nvt.                             | √                                |
| 800 x 600       | 75 | √                           | √                                       | Nvt.                             | √                                |
| 800 x 600       | 85 | √                           | Nvt.                                    | Nvt.                             | √                                |
| 1024 x 768      | 60 | √                           | √                                       | Nvt.                             | √                                |
| 1024 x 768      | 70 | √                           | √                                       | Nvt.                             | √                                |
| 1024 x 768      | 75 | √                           | √                                       | Nvt.                             | √                                |
| 1024 x 768      | 85 | √                           | √                                       | Nvt.                             | √                                |
| 1280 x 720      | 60 | √                           | √                                       | Nvt.                             | √                                |
| 1280 x 768      | 60 | √                           | √                                       | Nvt.                             | Nvt.                             |
| 1280 x 768      | 75 | Nvt.                        | Nvt.                                    | Nvt.                             | √                                |
| 1280 x 768      | 85 | Nvt.                        | Nvt.                                    | Nvt.                             | Nvt.                             |
| 1280 x 800      | 60 | Nvt.                        | Nvt.                                    | Nvt.                             | √                                |
| 1280 x 1024     | 60 | √                           | Nvt.                                    | Nvt.                             | √                                |
| 1280 x 1024     | 75 | √                           | Nvt.                                    | Nvt.                             | √                                |
| 1920 x 1080     | 60 | √                           | Nvt.                                    | Nvt.                             | √                                |
| 1920 x 1200 (*) | 60 | √                           | Nvt.                                    | Nvt.                             | √                                |
| 3840 x 2160     | 60 | Nvt.                        | Nvt.                                    | Nvt.                             | Nvt.                             |

### Opmerking:

- (\*) 1920 x 1200 @ 60Hz ondersteunt alleen RB (reduced blanking).
- "√" betekent dat de resolutie wordt ondersteund, "Nvt." betekent dat de resolutie niet wordt ondersteund.

## Ingangssignaal voor HDMI

| Signaal     | Resolution      | Vernieuwingsfrequentie (Hz) | Opmerkingen voor Mac |
|-------------|-----------------|-----------------------------|----------------------|
| SVGA        | 800 x 600       | 60/72/85/120                | Mac 60/72/85         |
| XGA         | 1024 x 768      | 60/70/75/85/120             | Mac 60/70/75/85      |
| SDTV(480I)  | 640 x 480       | 60                          |                      |
| SDTV(480P)  | 640 x 480       | 60                          |                      |
| SDTV(576I)  | 720 x 576       | 50                          |                      |
| SDTV(576P)  | 720 x 576       | 50                          |                      |
| HDTV(720p)  | 1280 x 720      | 50/60                       | Mac 60               |
| WXGA        | 1280 x 768      | 60/75/85                    | Mac 75               |
| WXGA        | 1280 x 800      | 60/120                      | Mac 60               |
| WXGA(*2)    | 1366 x 768      | 60                          |                      |
| WXGA+       | 1440 x 900      | 60/120(RB)                  | Mac 60               |
| SXGA        | 1280 x 1024     | 60/75/85                    | Mac 60/75            |
| SXGA+       | 1400 x 1050     | 60/85                       |                      |
| UXGA        | 1600 x 1200     | 60/65/70/75/85              |                      |
| HDTV(1080I) | 1920 x 1080     | 50/60                       |                      |
| HDTV(1080p) | 1920 x 1080     | 24/30/50/60/120             | Mac 60               |
| HDTV(1080p) | 1920 x 1080     | 240                         | Mac 60               |
| WUXGA       | 1920 x 1200(*1) | 60                          | Mac 60RB             |

# EXTRA INFORMATIE

| Signaal    | Resolution  | Vernieuwingsfrequentie (Hz) | Opmerkingen voor Mac |
|------------|-------------|-----------------------------|----------------------|
| WQHD       | 2560 x 1440 | 60RB/120                    |                      |
| UHD(2160p) | 3840 x 2160 | 24/30/50/60                 | Mac 24/30            |
| UHD(2160p) | 4096 x 2160 | 24/30/50/60                 | Mac 24               |

## Opmerking:

- (\*1) 1920 x 1200 @ 60Hz ondersteunt alleen RB (reduced blanking).
- (\*2) Standaard timing Windows 10.

## Extended Display Identification Data (EDID)-tabellen

### Digitaal signaal (HDMI 2.0)

Digitale Native resolutie: 3840 x 2160 @ 60Hz

| B0/Vastgelegde timing | B0/Standaard timing | B0/Standaard timing            | B1/Videomodus             | B1/Detail timing    |
|-----------------------|---------------------|--------------------------------|---------------------------|---------------------|
| 800 x 600 @ 56Hz      | 1280 x 720 @ 60Hz   | 3840 x 2160 @ 60Hz (standaard) | 1920 x 1080p @ 120Hz 16:9 | 2560 x 1440 @ 120Hz |
| 800 x 600 @ 72Hz      | 1280 x 800 @ 60Hz   |                                | 720 x 480p @ 60Hz 4:3     | 1920 x 1080 @ 240Hz |
| 800 x 600 @ 75Hz      | 1280 x 1024 @ 60Hz  |                                | 1920 x 1080i @ 60Hz 16:9  |                     |
| 832 x 624 @ 75Hz      | 1920 x 1200 @ 60Hz  |                                | 1920 x 1080i @ 50Hz 16:9  |                     |
| 1024 x 768 @ 60Hz     | 800 x 600 @ 120Hz   |                                | 1920 x 1080p @ 60Hz 16:9  |                     |
| 1024 x 768 @ 70Hz     | 1024 x 768 @ 120Hz  |                                | 1920 x 1080p @ 50Hz 16:9  |                     |
| 1024 x 768 @ 75Hz     | 1280 x 800 @ 120Hz  |                                | 1920 x 1080p @ 24Hz 16:9  |                     |
| 1280 x 1024 @ 75Hz    |                     |                                | 3840 x 2160 @ 24Hz 16:9   |                     |
| 1152 x 870 @ 75Hz     |                     |                                | 3840 x 2160 @ 25Hz 16:9   |                     |
|                       |                     |                                | 3840 x 2160 @ 30Hz 16:9   |                     |
|                       |                     |                                | 3840 x 2160 @ 50Hz 16:9   |                     |
|                       |                     |                                | 3840 x 2160 @ 60Hz 16:9   |                     |
|                       |                     |                                | 4096 x 2160 @ 24Hz        |                     |
|                       |                     |                                | 4096 x 2160 @ 25Hz        |                     |
|                       |                     |                                | 4096 x 2160 @ 30Hz        |                     |
|                       |                     |                                | 4096 x 2160 @ 50Hz        |                     |
|                       |                     |                                | 4096 x 2160 @ 60Hz        |                     |
|                       |                     |                                | 720 x 480p @ 60Hz 16:9    |                     |
|                       |                     |                                | 1280x720p @ 60Hz 16:9     |                     |
|                       |                     |                                | 1280 x 720p @ 50Hz 16:9   |                     |
|                       |                     |                                | 720 x 576p @ 60Hz 16:9    |                     |

**Opmerking:** Ondersteuning 1920 x 1080 @ 50Hz



# EXTRA INFORMATIE

## 3D-timing

HDMI1.4a 3D-timing voor Blu-ray 3D:

| Signaal               | Timing                    | Ondersteunde poort  |
|-----------------------|---------------------------|---------------------|
| 720p (Frame Packing)  | 1280 x 720 @ 50Hz         | HDMI1, HDMI2, HDMI3 |
| 720p (Frame Packing)  | 1280 x 720 @ 60Hz         | HDMI1, HDMI2, HDMI3 |
| 1080p (Frame Packing) | 1920 x 1080 @ 23,98/ 24Hz | HDMI1, HDMI2, HDMI3 |

PC 3D-timing:

| Signaal          | Timing              | Ondersteunde poort  |
|------------------|---------------------|---------------------|
| Frame Sequential | 800 x 600 @ 120Hz   | HDMI1, HDMI2, HDMI3 |
| Frame Sequential | 1024 x 768 @ 120Hz  | HDMI1, HDMI2, HDMI3 |
| Frame Sequential | 1280 x 800 @ 120Hz  | HDMI1, HDMI2, HDMI3 |
| Frame Sequential | 1920 x 1080 @ 120Hz | HDMI1, HDMI2, HDMI3 |

# EXTRA INFORMATIE

## Beeldgrootte en projectieafstand

| Beeldgrootte (inch) | DF    |        | DR    |        | DT    |        | H<br>Verschuiving =<br>121,5% ~ 130% |                | L<br>Verschuiving =<br>121,5% ~ 130% |                 |
|---------------------|-------|--------|-------|--------|-------|--------|--------------------------------------|----------------|--------------------------------------|-----------------|
|                     | m     | inch   | m     | inch   | m     | inch   | m                                    | inch           | m                                    | inch            |
| 85"                 | 0,530 | 20,876 | 0,147 | 5,774  | 0,166 | 6,518  | 0,176 ~ 0,266                        | 6,92 ~ 10,462  | 0,241 ~ 0,313                        | 9,507 ~ 12,327  |
| 90"                 | 0,558 | 21,983 | 0,175 | 6,881  | 0,194 | 7,625  | 0,189 ~ 0,284                        | 7,447 ~ 11,198 | 0,271 ~ 0,344                        | 10,658 ~ 13,547 |
| 100"                | 0,615 | 24,197 | 0,231 | 9,095  | 0,250 | 9,839  | 0,216 ~ 0,322                        | 8,501 ~ 12,668 | 0,33 ~ 0,407                         | 13,003 ~ 16,04  |
| 110"                | 0,671 | 26,411 | 0,287 | 11,309 | 0,306 | 12,053 | 0,243 ~ 0,359                        | 9,555 ~ 14,139 | 0,391 ~ 0,472                        | 15,381 ~ 18,579 |
| 120"                | 0,727 | 28,625 | 0,343 | 13,522 | 0,362 | 14,266 | 0,269 ~ 0,396                        | 10,609 ~ 15,61 | 0,452 ~ 0,537                        | 17,779 ~ 21,147 |

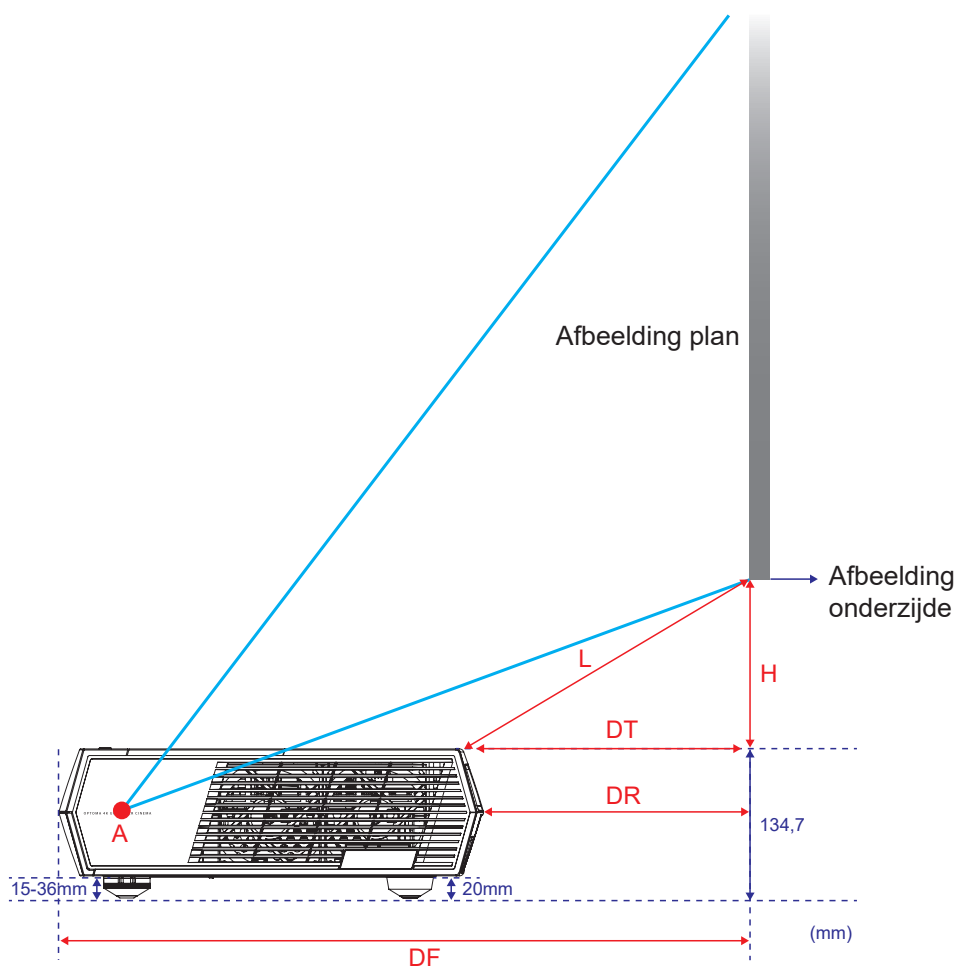





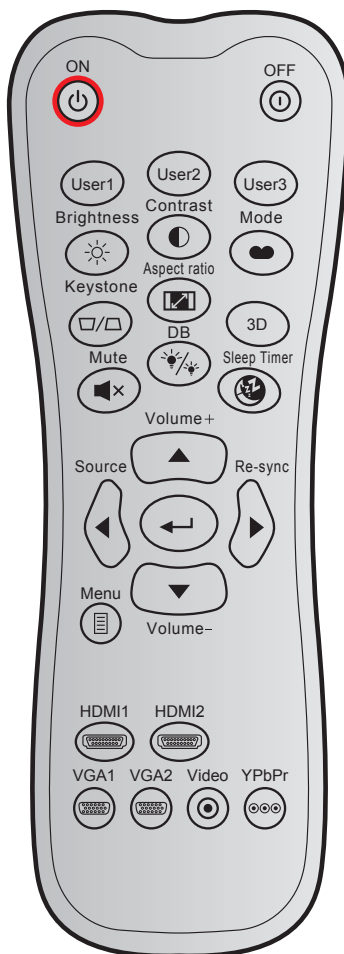









# EXTRA INFORMATIE

## Codes afstandsbediening



| Toets            |  | Aangepaste code |        | Gegevenscode | Definitie afdruttoets | Beschrijving   |
|------------------|--|-----------------|--------|--------------|-----------------------|--|
|                  |  | Byte 1          | Byte 2 | Byte 3       |                       |  |
| Inschakelen      |  | 32              | CD     | 02           | AAN                   | Indrukken om de projector in te schakelen.   |
| Toestel uit      |  | 32              | CD     | 2E           | UIT                   | Indrukken om de projector uit te schakelen.  |
| Gebruiker 1      |  | 32              | CD     | 36           | Gebruiker 1           | Vast bij "Scherpstelling -".   |
| Gebruiker 2      |  | 32              | CD     | 65           | User2                 | Vast bij "Scherpstelling +".   |
| Gebruiker 3      |  | 32              | CD     | 66           | User3                 | Vast bij "HDMI3".  |
| Helderheid       |  | 32              | CD     | 41           | Helderheid            | Past de helderheid van het beeld aan.  |
| Contrast         |  | 32              | CD     | 42           | Contrast              | Beheert het verschil tussen de helderste en donkerste gedeelten van het beeld.                                 |
| Beeldschermmodus |  | 32              | CD     | 05           | Modus                 | Selecteer een weergavemodus voor geoptimaliseerde instellingen voor verschillende toepassingen. Zie pagina 27. |
| Keystone         |  | 32              | CD     | 07           | Keystone              | Past de beeldvervorming aan die door het kantelen van de projector wordt veroorzaakt.                          |

# EXTRA INFORMATIE

| Toets                 |   | Aangepaste code |        | Gegevenscode | Definitie afdruktoets  | Beschrijving  |
|-----------------------|---|-----------------|--------|--------------|--|---|
|                       |   | Byte 1          | Byte 2 | Byte 3       |  |   |
| Aspect ratio          |    | 32              | CD     | 64           | Aspect ratio   | Indrukken om de beeldverhouding van een weergegeven beeld te wijzigen.                      |
| 3D                    |   | 32              | CD     | 89           | 3D   | Handmatig een 3D-modus selecteren die aansluit op uw 3D-materiaal.                          |
| Volume +              |    | 32              | CD     | 09           | Volume +   | Aanpassen om het volume te verhogen.  |
| Vier richtingstoetsen |    | 32              | CD     | 11           | ▲  | Gebruik ▲, ◀, ▶ of ▼ om items te selecteren of aanpassingen aan te brengen aan uw selectie. |
|                       |   | 32              | CD     | 10           | ◀  |   |
|                       |   | 32              | CD     | 12           | ▶  |   |
|                       |   | 32              | CD     | 14           | ▼  |   |
| Bron                  |    | 32              | CD     | 18           | Bron   | Druk op "Bron" om een invoersignaal te selecteren.  |
| Entertoets            |    | 32              | CD     | 0F           |  | Bevestig uw itemselectie.   |
| Re-sync               |    | 32              | CD     | 04           | Re-sync  | Synchroniseert de projector automatisch met de invoerbron.                                  |
| Volume -              |  | 32              | CD     | 0C           | Volume -   | Aanpassen om het volume te verlagen.  |
| Menu                  |  | 32              | CD     | 0E           | Menu   | Geef het OSD-menu voor de projector weer of sluit het af.                                   |
| HDMI 1                |  | 32              | CD     | 16           | HDMI1  | Druk op "HDMI1" om de bron van de HDMI 1-aansluiting te kiezen.                             |
| HDMI 2                |  | 32              | CD     | 30           | HDMI2  | Druk op "HDMI2" om de bron van de HDMI 2-aansluiting te kiezen.                             |
| VGA 1                 |  | 32              | CD     | 1B           | VGA1   | Geen functie  |
| VGA 2                 |  | 32              | CD     | 1E           | VGA2   | Geen functie  |
| Video                 |  | 32              | CD     | 1C           | Video  | Geen functie  |
| YPbPr                 |  | 32              | CD     | 17           | YPbPr  | Geen functie  |

# EXTRA INFORMATIE

## Probleemoplossing

Is er een probleem met de projector, zie dan de volgende informatie. Neem contact op met uw lokale verdeler of met een onderhoudsdienst als het probleem zich blijft voordoen.

### Beeldproblemen

- ❓ *Er verschijnt geen beeld op het scherm*
  - Controleer of alle kabels en voedingen correct en stevig zijn aangesloten, zoals beschreven in pagina 15.
  - Controleer of de pinnen van de aansluitingen niet zijn gebogen of gebroken.
- ❓ *Beeld is niet scherpgesteld*
  - Zorg dat het projectiescherm tussen de vereiste afstand van de projector is. Raadpleeg pagina 42.
  - Gebruik de knoppen **Gebruiker 1** en **Gebruiker 2** op de afstandsbediening om scherp te stellen.
- ❓ *Het beeld wordt uitgerekt wanneer een 16:9 DVD-titel wordt weergegeven*
  - Wanneer u een anamorfe DVD of 16:9 DVD afspeelt, zal de projector het beste beeld in 16:9 formaat aan projectorzijde weergeven.
  - Als u een DVD-titel in 4:3-formaat afspeelt, moet u het formaat in het OSD van de projector wijzigen naar 4:3.
  - Stel het beeldschermformaat in op de breedte-hoogteverhouding 16:9 (breed) op uw DVD-speler.
- ❓ *Het beeld is te klein of te groot*
  - Plaats de projector dichterbij of verder van het scherm.
  - Druk op "☰" op de afstandsbediening om naar "OSD-menu → Display (WEERGAVE) → Aspect Ratio" te gaan. Probeer de verschillende instellingen.
- ❓ *Het beeld heeft schuine zijden:*
  - Verplaats de projector indien mogelijk zodat deze gecentreerd en onder de onderkant van het scherm is gericht.
- ❓ *Het beeld is omgedraaid*
  - Selecteer "OSD-menu → Setup (INSTELLING) → Projection (Bescherming)" en pas de projectierichting aan.
- ❓ *Geen geluid*
  - Controleer of de functie "Mute (Dempen)" niet is ingeschakeld.
- ❓ *Er komt geen geluid van de HDMI ARC-bron*
  - Selecteer "OSD-menu → Audio → Audio Mode (Audiomodus) → Speaker / Audio Out (Luidspreker- / audio-uitgang), SPDIF / eARC". Probeer de verschillende instellingen.

# EXTRA INFORMATIE

## Overige problemen

-  *De projector reageert op geen enkele besturing*
- Schakel, indien mogelijk, de projector uit en trek vervolgens de voedingskabel uit. Wacht 20 seconden voordat u de voeding opnieuw aansluit.

## Problemen met de afstandsbediening

-  *Als de afstandsbediening niet werkt*
- Controleer de bedieningshoek van de afstandsbediening is gericht binnen  $\pm 15^\circ$  ten opzichte van de IR-ontvangers op de projector.
  - Controleer of er geen hindernissen zijn tussen de afstandsbediening en de projector. Ga binnen 6 meter van de projector staan.
  - Controleer of de batterijen juist zijn geplaatst.
  - Vervang de batterijen als ze leeg zijn.

## Waarschuwingsindicator

Wanneer de waarschuwingsindicatoren (zie hieronder) oplichten of knipperen, wordt de projector automatisch uitgeschakeld:

- Wanneer de LED-indicator "Lichtbron" rood is opgelicht en de indicator "Aan/Stand-by" rood knippert.
- Als de LED-indicator "TEMP" rood oplicht en als de indicator "Aan/Stand-by" rood knippert. Dit geeft aan dat de projector oververhit is. In normale omstandigheden kan de projector opnieuw worden ingeschakeld.
- Als de LED-indicator "TEMP" rood knippert en als de indicator "Aan/Stand-by" rood knippert.

Koppel de voedingskabel los van de projector, wacht 30 seconden en probeer het opnieuw. Als de waarschuwingsindicator oplicht of knippert, moet u contact opnemen met een servicecentrum in de buurt voor hulp.

# EXTRA INFORMATIE

## Berichten LED-lamp

| Bericht                                    | LED Aan/Stand-by |   | Temperatuur-LED | Lichtbron-LED |
|--|------------------|---|-----------------|---------------|
|  | (Rood)           | (Wit)   | (Rood)          | (Rood)        |
| Stand-bytoestand<br>(Ingang voedingskabel) | Stabiel licht    |   |                 |               |
| Inschakelen (opwarmen)                     |                  | Knipperend<br>(0,5 sec uit / 0,5 sec aan)   |                 |               |
| Inschakelen en verlichting<br>lichtbron    |                  | Stabiel licht   |                 |               |
| Toestel uit (afkoelen)                     |                  | Knipperend<br>(0,5 sec uit / 0,5 sec aan).<br>Terug naar stabiel rood lampje<br>wanneer de koelventilator<br>uitschakelt. |                 |               |
| Quick Resume (100 sec)                     |                  | Knipperend<br>(0,25 sec uit / 0,25 sec aan).  |                 |               |
| Fout (fout van lichtbron)                  | Knipperend       |   |                 | Stabiel licht |
| Fout (Vent.defect)                         | Knipperend       |   | Knipperend      |               |
| Fout (Over temp.)                          | Knipperend       |   | Stabiel licht   |               |

- Uitschakelen:

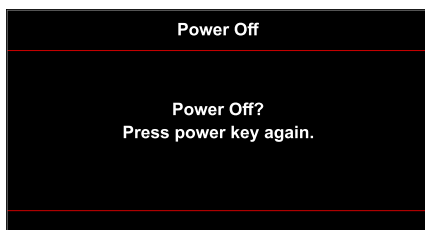

- Temperatuurwaarschuwing:

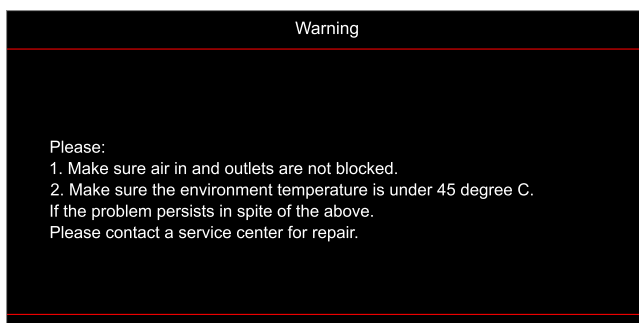

# EXTRA INFORMATIE

- Ventilator defect:

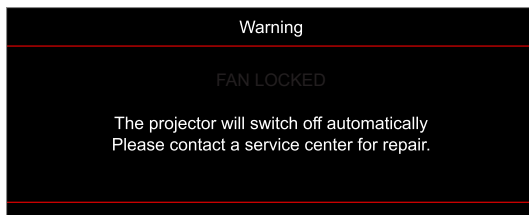

- Buiten weergavebereik:

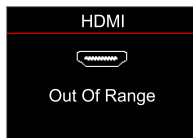

- Uitschakelwaarschuwing:

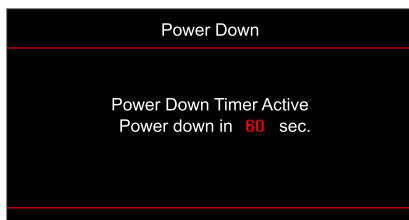



# EXTRA INFORMATIE

## Specificaties

| Optisch                  | Beschrijving  |
|--------------------------|---|
| Technologie              | Texas Instrument DMD, 0,47" (afmeting)/ 4K UHD HSSI DMD X1 S451 (verpakkingstype), met XPR-actuator met 4 richtingen  |
| Uitgangsresolutie        | 4K UHD 3840 x 2160 bij 60Hz   |
| Maximale invoerresolutie | 4096 x 2160 bij 60Hz  |
| Lens                     | <ul style="list-style-type: none"><li>• Projectieverhouding: 0,254</li><li>• F-stop: 2,04</li><li>• Brandpuntsafstand: 525mm bij 90"</li><li>• Zoombereik: Nvt.</li></ul>   |
| Offset                   | 253,2 tot 334,2 mm (122,5% tot 129%) (volledige hoogte)   |
| Afbeeldingsgrootte       | 85" tot 105", geoptimaliseerd bij 90"   |
| Projectieafstand         | 478 mm bij 85" tot 590 mm bij 105"  |
| I/Os                     | <ul style="list-style-type: none"><li>• HDMI V2.0 x3</li><li>• <b>Opmerking:</b> HDMI 1-poort ondersteunt eARC en lage latentie.</li><li>• USB-A voor firmware-upgrade en voeding 5V 1,5A</li><li>• RS232C mannelijk (9-pin D-SUB)</li><li>• Lijnuitgang (3,5 mm)</li><li>• SPDIF-uitgang (2 kanalen PCM, Digitaal (5.1))</li></ul>   |
| Kleur                    | 1073,4 miljoen kleuren  |
| Scansnelheid             | <ul style="list-style-type: none"><li>• Horizontale scanfrequentie: 31,0 tot 135,0 KHz</li><li>• Verticale scanfrequentie: 24 tot 120 Hz</li></ul>  |
| Luidspreker              | Ja, 10W x2  |
| Energieverbruik          | <ul style="list-style-type: none"><li>• Stand-by-modus: &lt; 0,5W</li><li>• Helderheidsmodus: 100%<ul style="list-style-type: none"><li>• 240W (typisch) ±15% @ 110VAC</li><li>• 230W (typisch) ±15% @ 220VAC</li></ul></li><li>• Eco-modus: 80%<ul style="list-style-type: none"><li>• 185W (typisch) ±15% @ 110VAC</li><li>• 175W (typisch) ±15% @ 220VAC</li></ul></li></ul> |
| Stroomvereisten          | 100 tot 240 V ±10%, wisselstroom 50/60 Hz   |
| Ingangsstroom            | 2,5A  |
| Installatie oriëntaties  | Voorkant, achterkant, plafond- bovenkant, achterkant- bovenkant   |
| Afmetingen (B x D x H)   | <ul style="list-style-type: none"><li>• 576 x 383 x 114,7 mm (zonder voetjes) (22,6 x 15,0 x 4,5 inch)</li><li>• 576 x 383 x 129,7 mm (met voetjes) (22,6 x 15,0 x 5,1 inch)</li></ul>  |
| Gewicht                  | 8,4 kg (18,5 lbs)   |
| Milieu                   | Werkt bij 0~40°C, 80% vochtigheid (niet-condenserend)   |

**Opmerking:** Alle specificaties kunnen zonder voorafgaande kennisgeving worden gewijzigd.



# EXTRA INFORMATIE

## Wereldwijde kantoren Optoma

Neem contact op met uw lokaal kantoor voor reparaties of ondersteuning.



### USA

47697 Westinghouse Drive,  
Fremont, CA 94539, USA  
www.optomausa.com

 888-289-6786  
 510-897-8601  
 [services@optoma.com](mailto:services@optoma.com)



### Canada

47697 Westinghouse Drive,  
Fremont, CA 94539, USA  
www.optomausa.com

 888-289-6786  
 510-897-8601  
 [services@optoma.com](mailto:services@optoma.com)

### Latijns-Amerika

47697 Westinghouse Drive,  
Fremont, CA 94539, USA  
www.optomausa.com

 888-289-6786  
 510-897-8601  
 [services@optoma.com](mailto:services@optoma.com)



### Europa

Unit 1, Network 41, Bourne End Mills,  
Hemel Hempstead, Herts,  
HP1 2UJ, United Kingdom  
www.optoma.eu  
Service Tel: +44 (0)1923 691865

 +44 (0) 1923 691 800  
 +44 (0) 1923 691 888  
 [service@tsc-europe.com](mailto:service@tsc-europe.com)



### Benelux BV

Randstad 22-123  
1316 BW Almere  
Nederland  
www.optoma.nl

 +31 (0) 36 820 0252  
 +31 (0) 36 548 9052



### Frankrijk

Bâtiment E  
81-83 avenue Edouard Vaillant  
92100 Boulogne Billancourt, France

 +33 1 41 46 12 20  
 +33 1 41 46 94 35  
 [savoptoma@optoma.fr](mailto:savoptoma@optoma.fr)



### Spanje

C/ José Hierro,36 Of. 1C  
28522 Rivas VaciaMadrid,  
Spanje

 +34 91 499 06 06  
 +34 91 670 08 32



### Deutschland

Wiesenstrasse 21 W  
D40549 Düsseldorf,  
Duitsland

 +49 (0) 211 506 6670  
 +49 (0) 211 506 66799  
 [info@optoma.de](mailto:info@optoma.de)

### Scandinavië



Lerpeveien 25  
3040 Drammen  
Noorwegen

 +47 32 98 89 90  
 +47 32 98 89 99  
 [info@optoma.no](mailto:info@optoma.no)

PO.BOX 9515  
3038 Drammen  
Noorwegen

### Korea

WOOMI TECH.CO.,LTD.  
4F, Minu Bldg.33-14, Kangnam-Ku,  
Seoel,135-815, KOREA  
korea.optoma.com

 +82+2+34430004  
 +82+2+34430005



### Japan

東京都足立区綾瀬3-25-18  
株式会社オーエス  
コンタクトセンター:0120-380-495

 [info@os-worldwide.com](mailto:info@os-worldwide.com)  
[www.os-worldwide.com](http://www.os-worldwide.com)



### Taiwan

12F., No.213, Sec. 3, Beixin Rd.,  
Xindian Dist., New Taipei City 231,  
Taiwan, R.O.C.  
www.optoma.com.tw

 +886-2-8911-8600  
 +886-2-8911-6550  
 [services@optoma.com.tw](mailto:services@optoma.com.tw)  
[asia.optoma.com](http://asia.optoma.com)



### Hongkong

Unit A, 27/F Dragon Centre,  
79 Wing Hong Street,  
Cheung Sha Wan,  
Kowloon, Hong Kong

 +852-2396-8968  
 +852-2370-1222  
[www.optoma.com.hk](http://www.optoma.com.hk)

### China

5F, No. 1205, Kaixuan Rd.,  
Changning District  
Shanghai, 200052, China

 +86-21-62947376  
 +86-21-62947375  
[www.optoma.com.cn](http://www.optoma.com.cn)

